

CH 200

TRIBO / AD

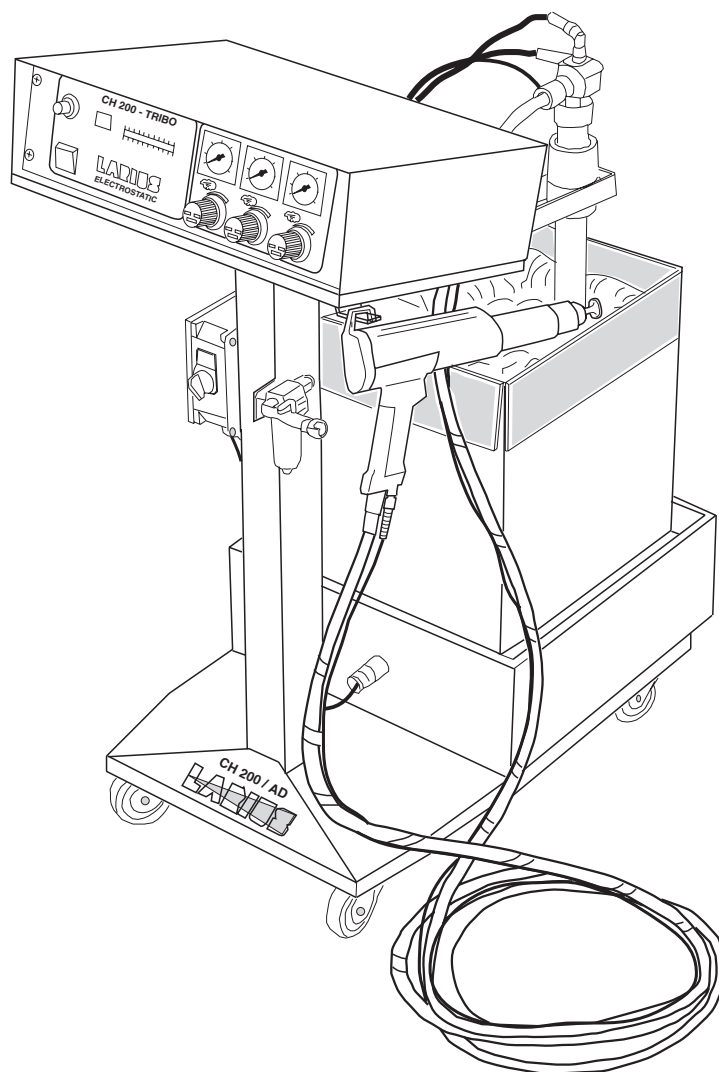

**LIVRE D'ENTRETIEN
ET D'UTILISATION**

LARIUS®

APPAREILS DE PEINTURE

FRANÇAIS

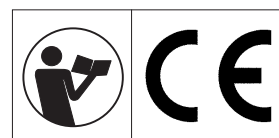



SYSTÈME POUR REVÊTEMENT EN POUDRE

INTRODUZIONE	p.1	M RICAMBI TELAIO CH 200-AD.....	p.26
AVVERTENZE	p.2	N GÉNÉRATEUR PNEUMATIQUE	
A PRINCIPE DE FONCTIONNEMENT.....	p.3	ÉLECTROLYTIQUE	p.28
B DONNÉES TECHNIQUES	p.4	O PIÈCES DE RECHANGE POUR PISTOLET CH 200	
C COMPOSANTS PRINCIPAUX.....	p.5	MANUEL RÉF.9700.....	p.30
D TRANSPORT ET DEBALLAGE.....	p.6	P PIÈCES DE RECHANGE POUR PISTOLET CH 200	
E CONSIGNES DE SÉCURITÉ.....	p.6	AUTOMATIQUE RÉF. 9705.....	p.32
Consignes de sécurité électrique.....	p.7	Q PIÈCES DÉTACHÉES PISTOLET CH 200 AVEC	
Précautions à suivre pendant l'usage.....	p.7	GODET RÉF.9785	p.34
F EMPLOI CORRECT DE L'ÉQUIPEMENT	p.8	R PIÈCES DÉTACHÉES RELATIVES AU PISTOLET	
G EMPLOI NON CORRECT DE L'ÉQUIPEMENT	p.9	TRIBO AUTOMATIQUE ET MANUEL	p.36
H TABLEAU DE CONTRÔLE.....	p.9	S PIÈCES DE RECHANGE DE BUSE CONIQUE	
Contrôles opérationnels	p.9	POUR CH 200.....	p.38
Réglage sortie du courant μ a.....	p.11	T PIÈCES DE RECHANGE DE BUSE CONIQUE À RALLONGE	
Connexions	p.11	POUR CH 200.....	p.39
Fonctionnement	p.13	U PIÈCES DE RECHANGE DE BUSE À JET PLAT POUR	
Emploi du pistolet CH 200 (effet couronne)	p.13	CH 200	p.40
Emploi du pistolet triboélectrique	p.15	V PIÈCES DE RECHANGE DE BUSE À RENDEMENT	
I ENTRETIEN ORDINAIRE CYCLIQUE.....	p.16	ÉLEVÉ POUR CH 200	p.41
J CHANGEMENT DE COULEUR	p.18	W PIÈCES DE RECHANGE DE BUSE MULTIDIFFUSION	
K TROUBLES ET REMÈDES.....	p.19	POUR CH 200.....	p.42
PIÈCES DÉTACHÉES		X PIÈCES DE RECHANGE POUR POMPE DE DISTRI-	
L PIÈCES DE RECHANGE POUR PLATEAU VIBRANT		BUTION DE LA POUDRE RÉF.5505.....	p.43
CH 200-AD	p.24	Y ACCESSOIRES.....	p.44



**CET APPAREIL EST À USAGE STRICTEMENT PROFESSIONNEL
IL N'EST PAS PRÉVU UNE AUTRE UTILISATION QUE CELLE DÉCRITE DANS CE MANUEL.**

Merci d'avoir choisi un produit **LARIUS S.R.L.**
en même temps que l'article acheté vous recevrez
une gamme de services d'assistance dont le but est de vous permettre
d'atteindre les résultats souhaités,
de façon rapide et professionnelle.

AVERTISSEMENTS

Le tableau ci-dessous présente la signification des symboles que l'on trouve dans ce manuel, relatifs à l'utilisation, la mise à la terre, les opérations d'utilisation, d'entretien et de réparation de cet appareil.

	<p>Lire ce manuel avec attention avant d'utiliser l'appareil. Une utilisation impropre peut provoquer des dommages aux personnes ou aux biens. Ne pas utiliser la machine si on est sous l'effet de la drogue ou de l'alcool. Ne modifier pour aucune raison que ce soit l'appareil. Utiliser des produits et des solvants compatibles avec les différentes parties de l'appareil, en lisant attentivement les consignes du producteur. Consulter les Données Techniques de l'appareil présentes dans le Manuel. Contrôler l'appareil tous les jours, s'il y a des parties abîmées les remplacer en utilisant EXCLUSIVEMENT des pièces détachées originales. Tenir les enfants et animaux à l'écart du site de travail. Respecter toutes les consignes de sécurité.</p>
	<p>Indique un risque d'accident ou de dommage important pour l'appareil si l'avertissement n'est pas respecté.</p>
 	<p>Indiquent un risque de réactions chimiques et un risque d'explosion si l'avertissement n'est pas respecté. Le jet du pistolet peut causer des blessures pouvant être graves, dans ce cas consulter IMMÉDIATEMENT un médecin en spécifiant le type de produit injecté. Ne pas vaporiser avant d'avoir installé la protection sur le gicleur et sur la détente du pistolet. Ne pas mettre les doigts sur le gicleur du pistolet. A la fin du cycle de travail et avant d'effectuer toute intervention d'entretien, suivre la procédure de décompression indiquée dans ce manuel.</p>
	<p>Indique d'importantes prescription et conseils pour l'élimination ou le recyclage d'un produit dans le respect de l'environnement.</p>
	<p>Indique le risque de choc électrique si on ne respecte pas l'avertissement et la présence de tension électrique. Conserver dans un lieu non humide et ne pas exposer à la pluie. S'assurer que les câbles sont en bon état. Désarmer l'appareil et décharger les éventuels résidus de tension électrique avant d'effectuer les opérations de nettoyage et d'entretien sur l'appareil.</p>
	<p>Indique la présence d'une borne avec câble pour la mise à la terre. N'utiliser QUE des rallonges à 3 conducteurs et des prises électriques reliées à la terre. Avant de commencer à travailler, s'assurer que l'installation électrique est dotée de mise à la terre et est conforme aux normes de sécurité.</p>
   	<p>INCENDIE ET RISQUE D'EXPLOSIONS Fumées inflammables, telles les fumées de solvant et de peinture peuvent prendre feu ou peuvent exploser. Pour prévenir les risques d'incendie ou d'explosion :</p> <ul style="list-style-type: none"> - Utiliser l'appareil UNIQUEMENT dans un endroit bien ventilé. - Eliminer toutes les sources de risque ; comme flamme pilote, cigarettes, torches électriques portables, vêtements synthétiques (potentiel arc statique), etc. - Brancher à la terre l'appareil et tous les objets conducteurs dans la zone de travail. - N'utiliser que des tuyaux airless conducteurs et reliés à la terre. - Ne pas utiliser du trichloroéthane, du chlorure de méthylène, d'autres solvants d'hydrocarbure d'halogéné ou des liquides contenant ces de solvants dans des appareils en aluminium sous pression. Cette utilisation peut provoquer une réaction chimique dangereuse avec risques d'explosion. <p>Si l'on constate des décharges ou des décharges électriques, il faut interrompre immédiatement l'opération que l'on est en train d'effectuer avec l'appareil. Il doit toujours y avoir un extincteur à proximité de la zone de travail.</p>

	<p>DANGER D'INJECTION DE LIQUIDE A HAUTE PRESSION</p> <p>Le liquide à haute pression qui sort du pistolet ou des fuites possibles, peut provoquer des injections dans le corps. Pour prévenir les risques d'incendie ou d'injection :</p> <ul style="list-style-type: none"> - Utiliser le blocage de sécurité de la gâchette du pistolet lorsqu'on ne pulvérise pas. - Ne pas mettre les mains ou les doigts sur la buse du pistolet. Ne pas essayer d'arrêter des fuites avec les mains, le corps ou autre. - Ne pas diriger le pistolet sur soi ou vers toute autre personne. - Ne pas pulvériser sans la protection spéciale de la buse. - Evacuer la pression du système à la fin de la pulvérisation et avant toute autre opération de maintenance. - Ne pas utiliser des composants dont la pression d'utilisation est inférieure à la pression maximale du système. - Il est interdit de laisser des enfants utiliser l'appareil. - Il faut faire particulièrement attention au possible contrecoup lorsque vous actionnez la gâchette du pistolet. <p>Si le liquide à haute pression pénètre sous la peau, la blessure peut sembler, en apparence, une "simple coupure" mais en réalité cela peut être beaucoup plus grave qu'il ne paraît. Il faut donc faire soigner immédiatement la blessure par un médecin.</p>
	<p>Indiquent l'obligation de porter des gants, des lunettes et un masque de protection.</p> <p>Porter des vêtements conformes aux normes de sécurité en vigueur dans le pays de l'utilisateur.</p> <p>Ne pas porter de bracelets, boucles d'oreilles, bagues, chaînes ou autres objets qui pourraient gêner le travail de l'opérateur.</p> <p>Ne pas porter de vêtements aux manches larges, écharpes, cravates ou tout autre type de vêtement qui pourrait se prendre dans les parties en mouvement de l'appareil pendant le cycle de travail et les opérations de contrôle et d'entretien.</p>

A PRINCIPE DE FONCTIONNEMENT

Ce type d'appareil est une unité complète et autonome permettant d'appliquer des revêtements en poudre.

LARIUS a fabriqué cette unité **AD CH 200-TRIBO** pour permettre d'utiliser des pistolets à effet Corona (*la poudre est chargée par des électrodes en haute tension*) et des pistolets triboélectriques (*la charge se fait par frottement*) sur un seul et même système de peinture électrostatique.

Par conséquent, l'appareil peut être utilisé comme générateur électrostatique pour les pistolets de la série **CH 200**, ou comme

unité de commande de la charge électrostatique pour les pistolets **LARIUSTRIBO** manuels et automatiques. Pour passer d'un système à un autre, il suffit simplement d'appuyer sur un interrupteur. La version **AD** est la solution idéale lorsqu'il faut changer fréquemment de couleur. En effet, la poudre est directement aspirée depuis son emballage d'origine et, en cas de besoin, il suffit de remplacer la boîte de poudre et de nettoyer le tuyau d'aspiration.

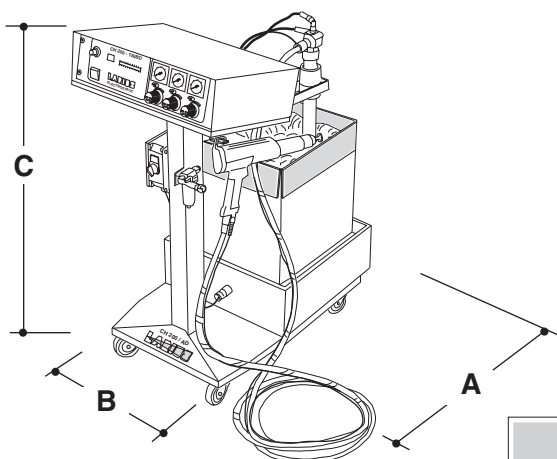
B DONNÉES TECHNIQUES

	CH 200 - TRIBO /AD
TENSION D'ALIMENTATION	120-220 Vca
PUISSANCE INSTALLÉE	60 W
FRÉQUENCE	50 Hz
DÉBIT POUDES	3-20 kg/h
POIDS	55 Kg
LONGUEUR	(A) 490 mm
LARGEUR	(B) 800 mm
HAUTEUR	(C) 1100 mm

	PISTOLET CH 200	PISTOLET TRIBO
TENSION D'ALIMENTATION	12 V c.a.	-
TENSION À LA SORTIE	0-120 KV c.c.	-
COURANT NOMINAL	0-190 μ A	-
POLARITÉ	Negative	Positive
POIDS	690 g	590 g
LONGUEUR	360 mm	450 mm

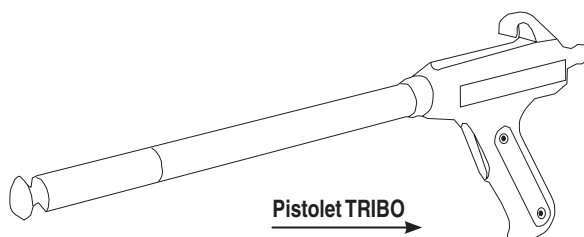
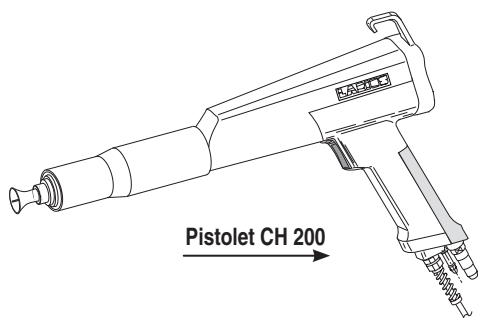

C COMPOSANTS PRINCIPAUX

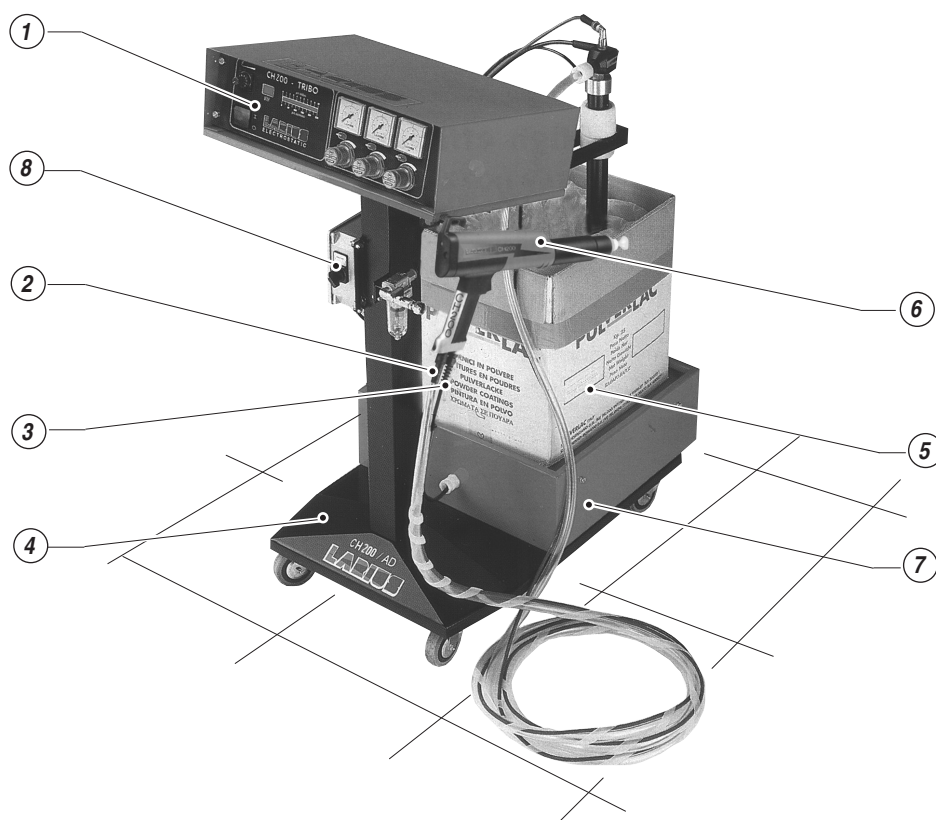

REP.	Description
1	Générateur électrostatique RACK contenant tous les circuits de puissance et de commande aussi bien électriques que pneumatiques, ainsi que les systèmes de sécurité et l'afficheur numérique de la tension et du courant de travail
2	Tuyau d'alimentation des poudres
3	Câble d'alimentation électrique du pistolet manuel
4	Chariot de support avec roulettes pivotantes
5	Conteneur pour poudre, interchangeable en cas d'utilisation de poudres de couleurs différentes (<i>capacité maximale conseillée: 25 kg</i>)

REP.	Description
6	Pistolet pulvérisant la poudre CH 200, composé d'un bloc de résine époxy colée sous vide poussé et traitée avec des cycles thermiques spéciaux pour obtenir une isolation électrique maximale et une importante résistance mécanique. A l'intérieur du corps du pistolet se trouve le multiplicateur de tension protégé par les résines isolantes (<i>Il est possible d'utiliser des pistolets triboélectriques CH 200 - TRIBO</i>)
7	Plateau vibrant avec plan incliné, équipé d'un vibreur électrique
8	Interrupteur du vibreur électrique

D TRANSPORT ET DEBALLAGE

- Respecter scrupuleusement l'orientation de l'emballage indiquée à l'extérieur par des messages écrits ou des symboles.
- Avant d'installer l'appareil, préparer un milieu adapté avec l'espace nécessaire, l'illumination approprié, et un sol propre et lisse.



Toutes les opérations de déchargement et de manutention de l'appareil sont du ressort de l'utilisateur qui devra faire très attention à ne pas provoquer de dommages aux personnes ou à l'appareil. Pour l'opération de déchargement utiliser du personnel spécialisé et compétent (*conducteurs de chariots, grutiers etc.*) et un moyen de levage approprié d'une portée adaptée au poids de l'emballage, et respecter toutes les normes de sécurité. Le personnel devra être équipé des moyens de protection personnels appropriés.

- Le fabricant décline toute responsabilité quant au déchargement et au transport de l'appareil sur le lieu de travail.
- Contrôler l'état de l'emballage au moment de la réception. Retirer l'appareil de l'emballage et contrôler qu'il n'a pas subi de dommages pendant le transport. Si l'on trouve des composants endommagés, contacter immédiatement la société **LARIUS** et le transporteur. Le délai maximum pour communiquer les détériorations est de 8 jours à compter de la date de réception de l'appareil. La communication devra se faire par lettre recommandée avec accusé de réception adressée à **LARIUS** et au transporteur.



L'élimination des matériaux d'emballage, à la charge de l'utilisateur, devra être effectué conformément aux normes en vigueur dans le pays d'utilisation de l'appareil. Quoiqu'il en soit il convient de recycler de la manière la plus écologique possible les matériaux de l'emballage.

E CONSIGNES DE SECURITÉ

- L'EMPLOYEUR DEVRA VEILLER A INFORMER LE PERSONNEL SUR LES RISQUES D'ACCIDENT, SUR LES DISPOSITIFS DE SECURITE A DISPOSITION DE L'OPERATEUR ET SUR LES REGLES GENERALES DE PREVENTION DES ACCIDENTS DU TRAVAIL PREVUES PAR LES DIRECTIVES INTERNATIONALES ET LA LEGISLATION DU PAYS DANS LEQUEL EST INSTALLE L'APPAREIL, ET EGALEMENT SUR LES NORMES EN MATIERE DE POLLUTION DE L'ENVIRONNEMENT.

- LE PERSONNEL DEVRA RESPECTER SCRUPULEUSEMENT LES NORMES DE PREVENTION DES ACCIDENTS DU TRAVAIL DU PAYS DANS LEQUEL EST INSTALLE L'APPAREIL ET LES NORMES EN MATIERE DE POLLUTION DE L'ENVIRONNEMENT.



Lire intégralement et avec attention les instructions suivantes avant d'utiliser le produit. Conserver soigneusement les instructions.



Les alterations ou remplacements non autorisés d'une ou plusieurs des parties qui composent l'appareil, les utilisations d'accessoires, d'outils, de matériaux de consommation différents de ceux recommandés par le fabricant, peuvent représenter un risque d'accident et dégagent le fabricant de toute responsabilité civile et pénale.

- TENIR LA ZONE DE TRAVAIL EN ORDRE. LE DESORDRE SUR LE LIEU DE TRAVAIL PEUT ENTRAINER UN RISQUE D'ACCIDENT.
- TOUJOURS GARDER UN BON EQUILIBRE EN EVITANT LES POSTURES INSTABLES.
- AVANT D'UTILISER L'APPAREIL CONTROLER AVEC LE PLUS GRAND SOIN QU'IL N'Y A PAS DE PARTIES ENDOMMAGEES ET QU'IL EST EN MESURE DE TRAVAILLER CORRECTEMENT.
- TOUJOURS RESPECTER LES INSTRUCTIONS POUR LA SECURITE ET LES NORMES EN VIGUEUR.
- NE PAS PERMETTRE AUX PERSONNES ETRANGERES AU SERVICE DE RENTRER DANS LA ZONE DE TRAVAIL.
- NE **JAMAIS** DEPASSER LES PRESSIONS MAXIMALES DE SERVICE INDIQUEES.
- NE **JAMAIS** DIRIGER LE PISTOLET VERS SOI OU VERS D'AUTRES PERSONNES. LE CONTACT AVEC LE JET PEUT PROVOQUER DE GRAVES BLESSURES. EN CAS DE BLESSURES CAUSEES PAR LE JET DU PISTOLET CONSULTER IMMEDIATEMENT UN MEDECIN EN INDIQUANT LE TYPE DE PRODUIT INJECTE. NE **JAMAIS** SOUS-ESTIMER UNE LESION PROCUREE PAR L'INJECTION D'UN FLUIDE.
- TOUJOURS DEBRANCHER ET DECHARGER LA PRESSION DU CIRCUIT AVANT D'EFFECTUER TOUT TYPE DE CONTROLE OU DE REMPLACEMENT DES PIECES DE L'APPAREIL.
- NE MODIFIER EN AUCUN CAS LES PIECES DE L'APPAREIL. VERIFIER REGULIEREMENT LES COMPOSANTS DU SYSTEME. REMPLACER LES PIECES ENDOMMAGEES OU USEES.

- SERRER ET CONTROLER TOUS LES POINTS DE RACCORDEMENT ENTRE LA POMPE, LE TUYAU FLEXIBLE ET LE PISTOLET AVANT D'UTILISER L'APPAREIL.
- TOUJOURS UTILISER LE TUYAU FLEXIBLE PREVU DANS L'OUTILLAGE STANDARD FOURNI AVEC L'APPAREIL. L'UTILISATION D'ACCESSOIRE OU OUTILS DIFFERENTS DE CEUX RECOMMANDES DANS LE PRESENT MANUEL PEUT ENTRAINER DES RISQUES D'ACCIDENT.
- LE FLUIDE CONTENU DANS LE TUYAU FLEXIBLE PEUT ETRE TRES DANGEREUX. MANIER AVEC PRUDENCE LE TUYAU FLEXIBLE. NE PASTIRER SUR LE TUYAU FLEXIBLE POUR DEPLACER L'APPAREIL. NE JAMAIS UTILISER UN TUYAU FLEXIBLE ENDOMMAGE OU REPARE.



La vitesse elevee de passage du produit dans le tuyau flexible peut creer de l'electricite statique qui se manifeste par de petites decharges et etincelles. On recommande de raccorder l'appareil a la terre. La pompe est raccordee a la terre par le fil de masse du cable de l'alimentation electrique. Le pistolet est raccorde a la terre par le tuyau flexible a haute pression. Tous les objets conducteurs se trouvant a proximite de la zone de travail doivent etre raccordes a la terre.

- EVITER A TOUT PRIX DE VAPORISER DES PRODUITS INFLAMMABLES OU DES SOLVANTS DANS DES MILIEUX FERMES.
- EVITER A TOUT PRIX D'UTILISER L'APPAREIL DANS DES MILIEUX SATURES DE GAZ POTENTIELLEMENT EXPLOSIFS.



Toujours verifier la compatibilite du produit avec les materiaux des composants de l'appareil (*pompe, pistolet, tuyau flexible et accessoires*) avec lesquels il peut entrer en contact. Ne pas utiliser de peintures ou de solvants contenant des hydrocarbures halogenes (*comme le chlorure de methylene*). Ces produits au contact de parties en aluminium de l'appareil peuvent causer des reactions chimiques dangereuses avec risque d'explosion.



SI LE PRODUIT A UTILISER EST TOXIQUE EN EVITER L'INHALATION ET LE CONTACT EN UTILISANT DES GANTS DE PROTECTION, DES LUNETTES DE PROTECTION ET DES MASQUES APPROPRIES.



PRENDRE LES MESURES DE PROTECTION ANTI-BRUIT QUI S'IMPOSENT LORSQUE L'ON TRAVAILLE A PROXIMITE DE L'APPAREIL.

CONSIGNES DE SÉCURITÉ ÉLECTRIQUE

- Vérifier que l'interrupteur soit sur la position "OFF" avant d'introduire la fiche du câble d'alimentation dans la prise électrique.
- Ne pas déplacer l'appareil quand il est branché.
- Retirer la fiche de la prise si l'appareil reste inutilisé et avant d'effectuer toute intervention d'entretien sur celui-ci ou de remplacement des accessoires.
- Ne pas déplacer l'appareil ou enlever la prise en tirant sur le câble d'alimentation.
- Protéger le câble contre la chaleur, les huiles minérales et les arêtes coupantes.
- Si l'appareil est utilisé en plein air, utiliser une rallonge appropriée, spécialement prévue et marquée pour une utilisation à l'extérieur.



Ne jamais essayer de changer les valeurs de calibre des instruments.

- Pour éviter les accidents, les réparations des parties électriques ne doivent être effectuées que par du personnel qualifié.

PRÉCAUTIONS À SUIVRE PENDANT L'USINAGE

- Ne jamais fumer, ne jamais provoquer d'incendies.
- Dans les cabines il faut qu'il y ait des pistolets et tous les moyens nécessaires au transport des poudres: tous les autres équipements électriques doivent rester hors la cabine.
- Contrôler que l'aspiration de la cabine de vernissage est suffisante et que la poudre ne s'accumule pas à l'intérieur de la cabine.
- Contrôler la mise à la terre des châssis et des toutes les installations électriques.
- Contrôler que l'opérateur est correctement connecté à une mise à la terre.
Ne jamais porter des gants isolants ou des chaussures en plastique. Il serait mieux de porter des chaussures antistatiques.
- Ne jamais entrer dans la cabine de vernissage lorsque l'équipement est en marche. Avant d'entrer, contrôler que le système de blocage de l'unité est en marche.
- Il serait bien de porter des masques et des combinaisons de protection lorsqu'il faut travailler dans une atmosphère chargée de poudre.

- Nettoyer attentivement la zone autour de la cabine sur un périmètre d'au moins 5 mètres.
- Nettoyer les lampes d'éclairage. Bien laver ses mains et son visage avant de manger ou de boire.

SANTÉ ET SÉCURITÉ

Les poudres

- Elles peuvent provoquer des irritations au niveau des yeux, des mains et de l'appareil respiratoire après contact prolongé.
- Très nuisibles si respirées.
- Non inflammables mais elles peuvent provoquer la combustion si leur concentration dans l'air est supérieure aux valeurs limites.
- Il est possible qu'elles forment un fil conducteur qui peut être librement allumé par des flammes libres, de la chaleur ou des chocs électriques.

	<p>Sortie des poudres: nettoyer avec un aspirateur. Ne jamais balayer.</p>
	<p>Feu: isoler les installations électriques et ne jamais utiliser de lessives.</p>
	<p>Contact avec les yeux: laver avec de l'eau courante et utiliser les médicaments adaptés.</p>
	<p>Inhalation: Sortir immédiatement. Mettre des vêtements nouveaux. En cas de problèmes respiratoires, demander les soins</p>
	<p>Ingestion: Demander immédiatement le support du service d'urgence médicale.</p>

F EMPLOI CORRECT DE L'ÉQUIPEMENT

L'équipement décrit dans ce mode d'emploi représente une unité complète et autonome pour l'application des vernissages à poudre.

L'emploi correct de l'équipement permet d'exploiter au maximum les performances de l'unité ainsi que de garantir la sécurité complète de l'opérateur.

Il faut donc se conformer attentivement aux indications suivantes:

- Mise à la terre de toutes les pièces mécaniques, y compris le châssis de l'équipement et naturellement les pièces à usiner.

- Distance suffisante entre l'électrode et la pièce à usiner. Le dispositif de sécurité du système électrostatique **LARIUS CH 200**, après avoir atteint environ 20 mm, induit une réduction de tension de charge car les particules de la poudre vaporisées n'arrivent plus à être déchargées. Il serait erroné de s'approcher trop des endroits les plus étroits afin d'obtenir une pénétration meilleure.

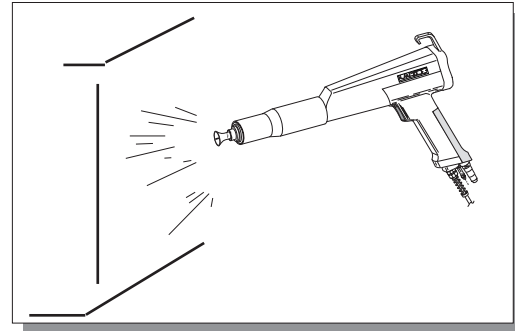

- L'opérateur doit toujours porter des chaussures à conduction (cuir), et pas de gants, car la mise à la terre s'établit à travers la plaquette en métal sur le bouton du pistolet.



Le tuyau de la poudre ne doit jamais être plié ou emmêlé trop étroitement.

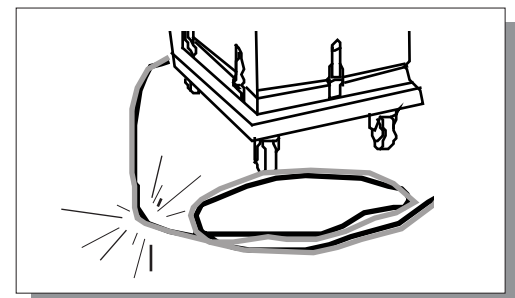

**Lire attentivement les instructions dans ce mode d'emploi et d'entretien.**

- Contrôler l'intégrité des éléments et des différentes pièces de l'équipement.
- Conformité aux instructions et aux conseils bien mis en relief sur l'équipement. En effet il faut que les plaquettes d'information afin d'éviter des accidents sur l'unité soient toujours bien lisibles.
- Contrôler les conditions de conservation (nettoyage) et d'entretien de l'équipement et de ses éléments les plus importants.
- Contrôler la mise en marche correcte de l'installation pneumatique et la conservation des tuyauteries et des raccords.
- Pendant toutes ces opérations, porter toujours une combinaison de travail correcte, dans le respect total des règles de sécurité sur le poste de travail.
- Signaler immédiatement de possibles anomalies de mise en marche (*défectuosité, suspect de rupture, mouvements non corrects et bruit étrange*) au responsable du service et arrêter tout de suite l'équipement.
- Se conformer au programme d'entretien et enregistrer, pendant tout contrôle, de possibles remarques relatives à l'intervention réalisée.
- La poudre dans être stockée dans un endroit frais et sec, dans des conteneurs bien fermés et utilisés sur la base d'une rotation constante du stock.
- La pièce à usiner ne doit présenter sur sa surface aucun agent de contamination et il faut que l'agent ait été préalablement traité correctement.
- L'air comprimé ne doit pas contenir d'eau et d'huile.
- La pièce à usiner doit être toujours bien connectée et présenter une mise à la terre correcte.
- Le châssis doit permettre une bonne mise à la terre de l'équipement.
- Le four doit être chauffé à une température constante afin de garantir une polymérisation correcte.
- Les convoyeurs de la poudre, la cabine de vernissage et le système de recyclage ne doivent présenter aucun agent de contamination et aucun type de poudre différente par rapport à la poudre choisie.
- Périodiquement pendant l'usinage il faut réaliser des contrôles au niveau du pre-traitement et de la cuisson
- La poudre recyclée doit être tamisée et mélangée selon les proportions conseillées avec la nouvelle poudre.
- Ne jamais utiliser des silicones ou des vernis près de l'équipement.

G EMPLOI NON CORRECT DE L'ÉQUIPEMENT

La société **LARIUS** définit en tant qu'emploi non correct tout emploi qui ne se conforme pas à la description dans le paragraphe précédent et ainsi que ce qui suit:

- Ne jamais diriger le jet du pistolet vers personne.

- L'emploi des sources énergétiques non correctes ou inadaptées.
Si par hasard il faut modifier l'équipement, il est nécessaire de contacter immédiatement la société **LARIUS** afin d'obtenir des informations à propos de nouvelles technologies à suivre.
- L'emploi de l'équipement de la part du personnel qui n'a pas été suffisamment formé.
- Le manque de conformité aux dispositions d'entretien périodique ou bien aucune procédure d'entretien qui n'a été correctement réalisée..
- Emploi des pièces détachées qui ne sont pas originales ou qui sont inadaptées.
- Modifier les réglages des dispositifs de sécurité et/ou éviter les interventions erronées au niveau de l'équipement.
- Réaliser les nécessaires opérations de contrôle, entretien et réparation sans avoir préalablement arrêté l'équipement.
- Ne réaliser que d'interventions provisoires ou d'interventions inadaptées qui ne se conforment pas aux instructions.



La société **LARIUS** décline toute responsabilité en cas de dommages contre mécaniciens ou opérateurs dépendant des emplois non corrects de l'équipement que l'on vient de décrire.

Si l'opérateur doit utiliser des matériaux différents sur l'équipement par rapport aux matériaux bien précisés sur le contrat de vente ou bien s'il faut modifier les paramètres de mise en marche, il faut se mettre immédiatement en contact avec la société **LARIUS** afin d'obtenir des informations relatives aux nouveaux paramètres et aux nouvelles technologies de mise en marche à suivre.

Il faut que l'opérateur qui doit s'occuper de l'emploi de l'équipement et de l'entretien, libère les zones de sécurité, de contrôle et d'accès aux parties du palan.

H TABLEAU DE CONTRÔLE

Les opérations de mise en marche, de réglage et d'arrêt de l'équipement ainsi que les indications se référant à la mise en marche correcte sont gérées directement par un tableau de contrôle positionné en haut.



Installer à l'amont de l'interrupteur général un sectionneur équipé de fusibles, afin d'isoler complètement l'équipement du réseau d'alimentation.

CONTRÔLES OPÉRATIONNELS

- Bouton-poussoirs Sélectionneur Lampes témoins
 Potentiomètres

Les contrôles opérationnels sont positionnés sur le tableau de contrôles et ils sont utilisés directement par l'opérateur pendant la mise en marche de l'unité, afin de bien réaliser toute opération d'entretien ou d'essai.

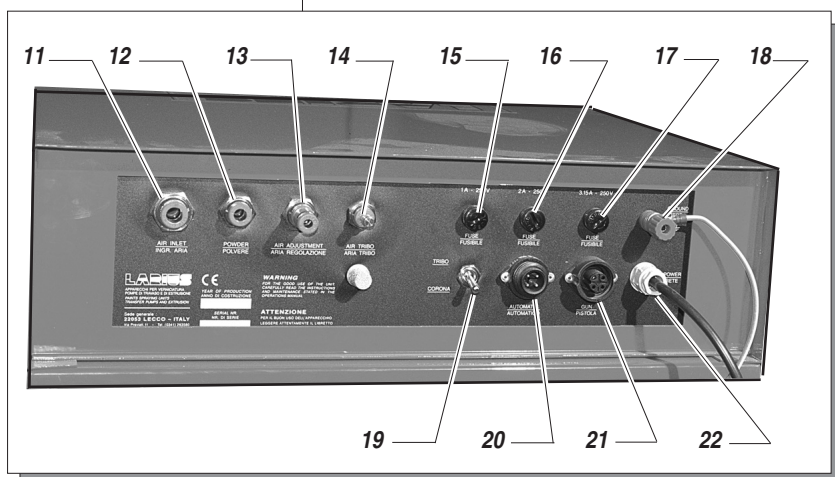
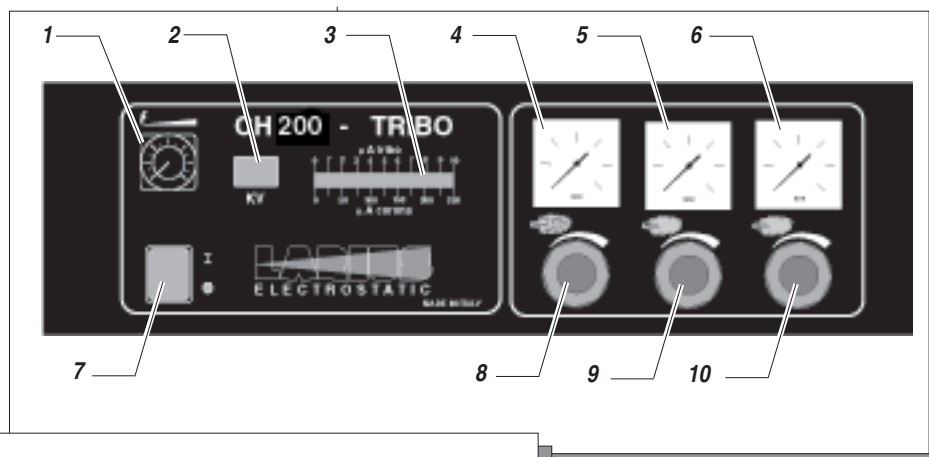

Pos.	Description
1	Potentiomètre de réglage KV
2	Indicateur numérique KV
3	Lampe témoin μ A
4	Manomètre de la pression de l'air d'envoi de la poudre
5	Manomètre de la pression de l'air additionnel
6	Manomètre de la pression de "l'air-tribo" et pression air additionnel de nettoyage CH200
7	Interrupteur générale
8	Bouton de réglage de la poudre distribuée
9	Bouton de réglage de l'air additionnel (afin d'uniformiser le jet de poudre)
10	Bouton de réglage de l'"air-tribo" (il augmente l'effet triboélectrique) et air additionnel pour nettoyage diffuseur

Pos.	Description
11	Raccordement de fixation du tuyau d'entrée de l'air
12	Raccordement de fixation du tuyau de l'air pour l'envoi de la poudre
13	Raccordement de fixation du tuyau de l'air additionnel
14	Raccordement de fixation du tuyau "air-tribo" et tuyau air additionnel pour nettoyage CH200
15	Fusible général (1A)
16	Fusible de la soupape électrique (2A)
17	Fusible de la fiche électronique générale (3.15A)
18	Connexion de fixation du câble de mise à la terre
19	Sélecteur pour le vernissage à couronne ou triboélectrique
20	Prise de fixation du câble d'alimentation du pistolet
21	Prise de fixation du câble d'alimentation du pistolet
22	Câble d'alimentation électrique

OUTPUT CURRENT ADJUSTMENT μA

La fiche électronique de traitement positionnée à l'intérieur du générateur est équipée d'un dispositif de limitation du courant qui permet, si besoin est, d'augmenter le courant sans modifier la tension établie.



Ne jamais augmenter la valeur du courant d'alimentation sauf en cas de besoin réel. Dans des conditions opérationnelles normales en utilisant des pistolets manuels, il faut connecter toujours le dispositif de limitation du courant.

 Dispositif de limitation du courant exclu
Courant d'alimentation: min.180 μA - max 250 μA

 Dispositif de limitation du courant connecté
Courant d'alimentation: min.120 μA - max.150 μA

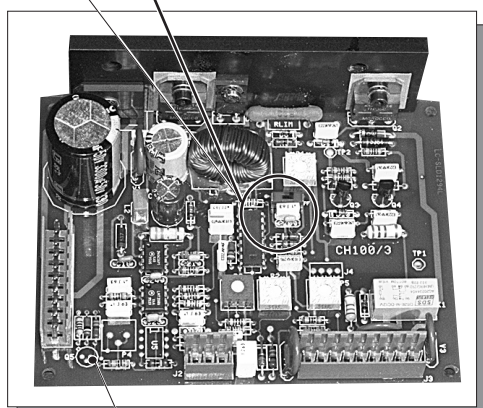

ELECTRONIC CARD

Connexions

- Contrôler que l'équipement est équipé de mise à la terre.
- Contrôler que la tension du réseau correspond à la tension précisée sur les plaquettes de l'unité.
- Contrôler que l'interrupteur est sur la position "0".
- Contrôler que l'interrupteur du vibreur est sur la position "OFF".
- Connecter l'équipement au réseau électrique au moyen du câble en dotation (H1) et (H2).

- Connecter l'équipement au réseau de distribution de l'air comprimé au moyen d'un tuyau (H3) adapté à ce type d'emploi. Il faut qu'il présente un diamètre interne qui ne soit pas inférieur à 8 mm et à même de supporter une pression minimum correspondante à 10 bar.

Le tuyau doit être connecté au filtre (H4).



Il serait mieux d'interposer une soupape d'interception (ON-OFF) au niveau de la ligne de distribution de l'air.

L'humidité de l'air doit correspondre à moins d'un gramme d'eau p.p.m.

La quantité d'air nécessaire dépend de la pression de travail (200÷600 L/min.).

Le compresseur qui fournit l'air doit toujours est équipé d'une mise à la terre séparée à travers son propre câble de mise à la terre.

- Connecter le tuyau (H5) de distribution de l'air comprimé \varnothing 10 mm dans la partie arrière du tableau de contrôle du rack.
- Connecter le tuyau (H7) de l'air d'envoi de la poudre et le tuyau (H8) de l'air additionnel à la pompe de distribution de la poudre et au générateur (H6).
- Connecter le générateur à la cabine de vernissage au moyen d'un câble de mise à la terre (H9) et de la borne (H10).
- Brancher au rack (H11) le câble de mise à la terre du tuyau d'aspiration des poussières.

Pistolet électrostatique

- Connecter le câble d'alimentation (H12) électrique au pistolet et au générateur.
- Connecter le tuyau (H13) du passage de la poudre au pistolet et à la pompe de distribution de la poudre.
- Brancher au pistolet et au générateur le tuyau (H14) de passage air additionnel de nettoyage diffuseur et rhéophore.

Pistolet triboélectrique

- Dans le cas des pistolets qui utilisent le système de vernissage triboélectrique, enlever le bouchon de sortie de l'air tribo et connecter le tuyau (H14) au pistolet tribo.

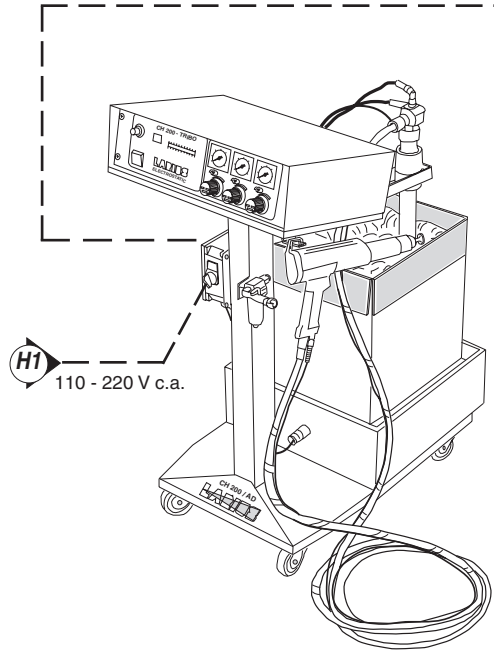
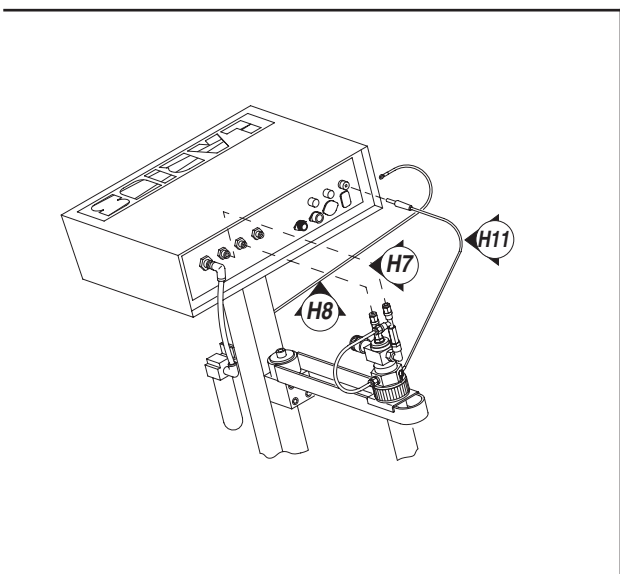
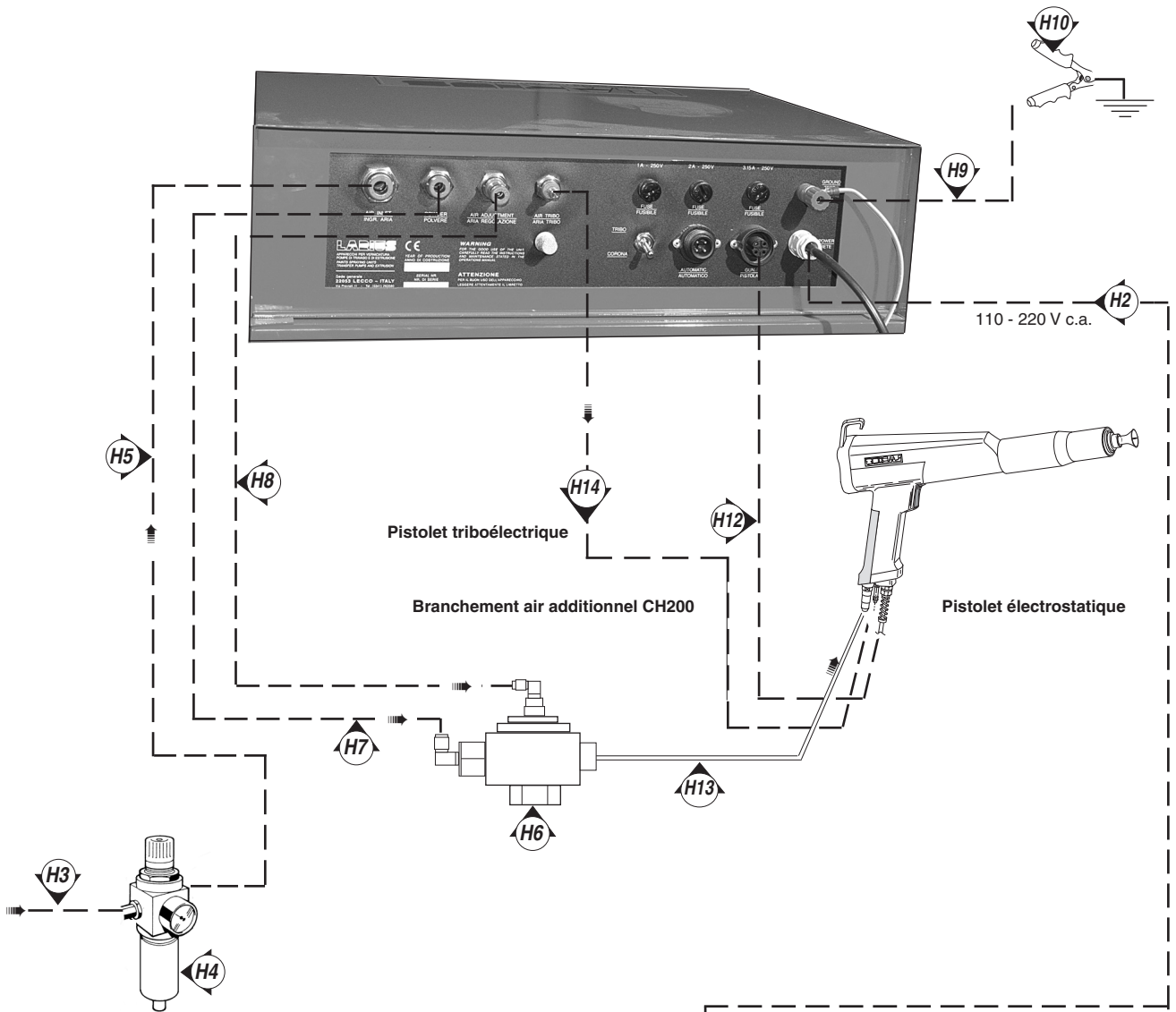

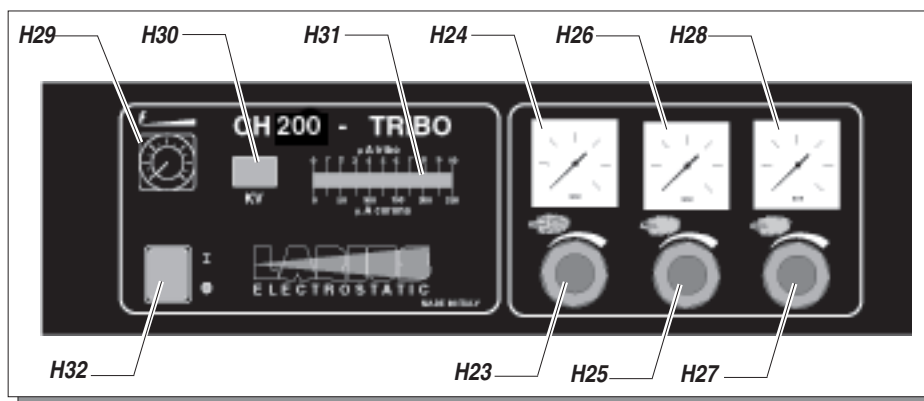

- Régler le gicleur de distribution de la poudre du pistolet à travers le bouton (H25) en lisant par la suite la valeur en bar sur le manomètre (H26), (valeurs conseillées maximum 0.5-2 bar), en tout cas une valeur inférieure à la pression de l'air d'envoi manomètre (24) et relâcher ensuite la détente du pistolet.
- Régler le débit d'air additionnel pour le nettoyage du diffuseur et du rhéophore de chargement. A l'aide de la manette (H27) atteindre les valeurs conseillées de pression de l'air de sortie (0.5÷1 bar), tout en contrôlant le manomètre (H28). Selon la quantité de poudre débitée, veiller à ce que le cône de nettoyage élimine tout résidu sur les surfaces concernées.
- Au moyen du potentiomètre (H29) sélectionner la valeur de la tension désirée (0÷100 kv), lire la valeur établie sur l'écran numérique (H30).
- Pointer le pistolet vers l'objet à vernir (distance conseillée 15-20 cm) et presser par la suite sur la détente du pistolet, qui commence à distribuer la poudre. La valeur du courant en micro-ampères (max 250 μ A) peut être lue sur l'indicateur lumineux (H31).



Protéger le pistolet contre toute action mécanique violente. Les chocs répétés et/ou d'intensité consistante, bien que l'intégrité extérieure du pistolet ne soit pas modifiée, peuvent provoquer des ruptures internes ou ne plus permettre d'utiliser correctement le pistolet.

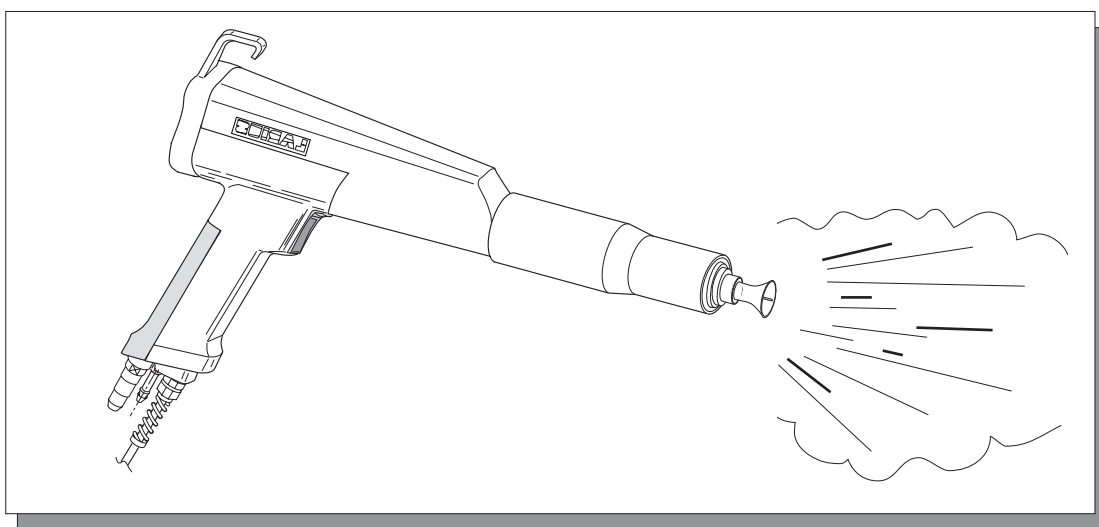

EMPLOI DU PISTOLET TRIBOÉLECTRIQUE



A fin de pouvoir utiliser le pistolet triboélectrique, il faut contrôler que le sélecteur (H22) soit sur la position "TRIBO".

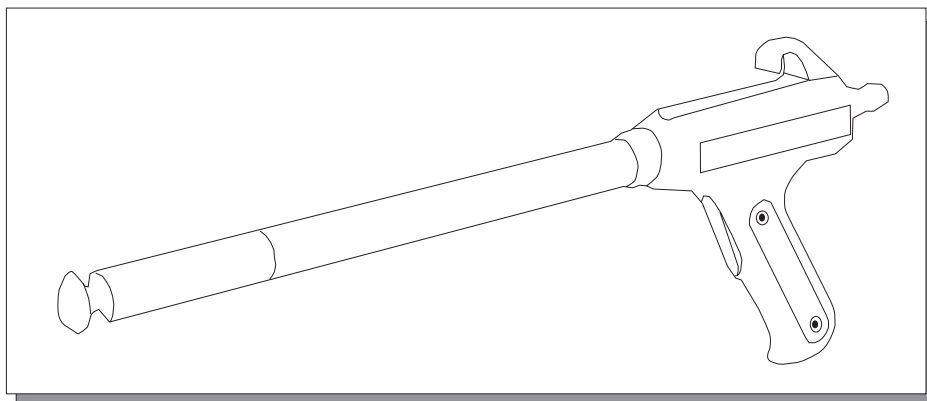

- Pointer le pistolet vers l'objet à peindre (distance conseillée 15-20 cm), puis appuyer sur la détente de ce dernier, qui commencera à produire de la poudre, en même temps que la haute tension : la valeur du courant, exprimée en micro-ampères (maxi 250 μ A), pourra être lue sur l'indicateur lumineux (H31).
- Régler la pression de l'air d'envoi à la pompe de distribution de la poudre, au moyen du dispositif de réglage (H23) et par la suite lire la valeur en bar sur le manomètre (H24) (valeurs conseillées maximum 3-4 bar).
- Régler le gicleur de distribution de la poudre du pistolet à travers le bouton (H25) en lisant par la suite la valeur en bar sur le manomètre (H26), (valori consigliati 0.5-2 bar); valeurs conseillées maximum 0.5-2 bar), en tout cas une valeur inférieure à la pression de l'air d'envoi (manomètre H24).
- Régler la pression de "l'air tribo" au moyen du bouton (H27) en lisant par la suite la valeur de la pression établie sur le manomètre (H28).

En augmentant la pression, il est possible d'augmenter l'effet triboélectrique.

La valeur de la charge électrostatique peut être lue sur l'indicateur lumineux (H31) placé sur le générateur.

A ce point, relâcher la détente du pistolet.

Pointer le pistolet vers l'objet à vernir (distance conseillée 10-20 cm) et presser par la suite la détente du pistolet, qui commence à distribuer la poudre.

La valeur du courant en μ A (max 10 μ A) peut être lue sur l'indicateur lumineux (H31).



Protéger le pistolet contre toute action mécanique violente. Les chocs répétés et/ou d'intensité consistante, bien que l'intégrité extérieure de pistolet ne soit pas modifiée, peuvent provoquer des ruptures internes ou ne plus permettre d'utiliser correctement le pistolet.

I ENTRETIEN ORDINAIRE CYCLIQUE



Avant toute opération d'entretien ou de nettoyage, couper les alimentations électrique et pneumatique.

TOUTES LES 8 HEURES ET/OU À CHAQUE CHANGEMENT DE COULEUR

Nettoyage du pistolet CH 200/AD

- Débrancher le tuyau d'alimentation de la poudre puis démonter la buse (11) du pistolet.
- Nettoyer la partie interne du pistolet et de la buse à l'aide d'un jet d'air comprimé.
Si nécessaire, pour nettoyer le pistolet, utiliser l'écouvillon fourni à cet effet avec l'appareil.

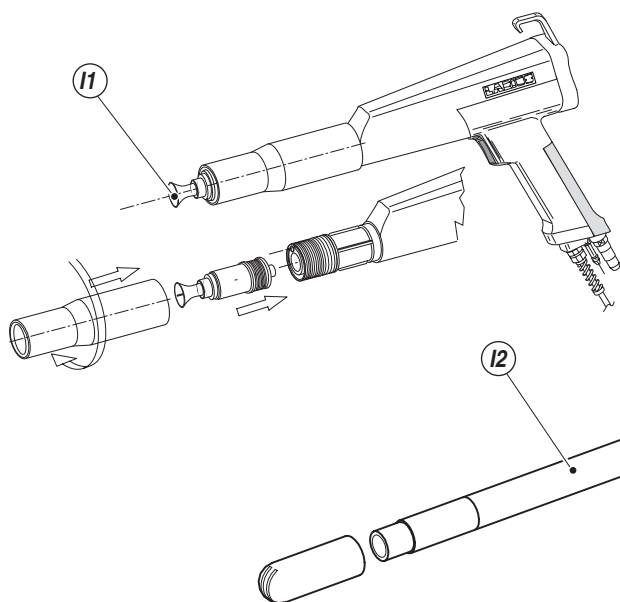

Nettoyage du pistolet triboélectrique

- Débrancher le tuyau d'alimentation de la poudre et la buse. Nettoyer la partie interne du pistolet et de la buse à l'aide d'un jet d'air comprimé.
- **Demontage éventuel du pistolet triboélectrique**
Dévisser manuellement le tuyau de chargement (12) du corps du pistolet.
Retirer le diffuseur (13) avec les mains.
Débrancher la buse.

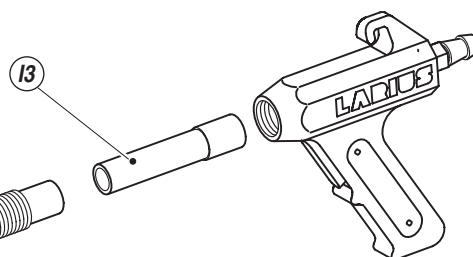

TOUTES LES 40-80 HEURES ET/OU À CHAQUE CHANGEMENT DE COULEUR

Nettoyage du tuyau d'alimentation de la poudre

- Débrancher le tuyau (14) d'alimentation de la poudre du réservoir et du pistolet. Souffler de l'air comprimé à l'intérieur pour nettoyer les éventuels résidus de poudre. S'assurer que le tuyau de passage de la poudre n'est pas rompu, plié ou abîmé.

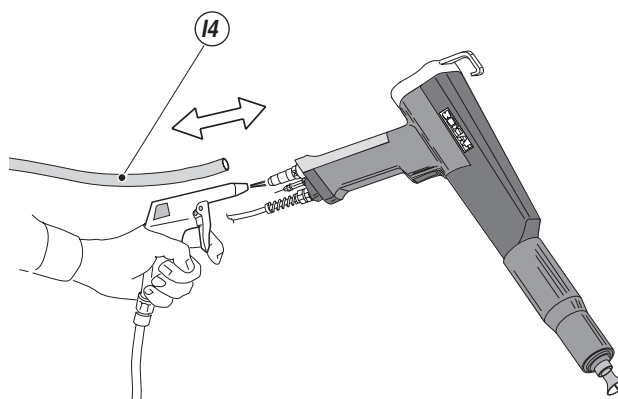

TOUTES LES 40-80 HEURES

Contrôle du diffuseur Venturi

- Contrôler l'usure du diffuseur Venturi (15) de la pompe de distribution de la poudre.
Le trou dans un diffuseur neuf est de 4,8 mm. Avec l'usure, il s'élargit et l'effet Venturi diminue. Lorsque le trou atteint un

diamètre de 8 mm, le diffuseur doit être remplacé.
Dans le cas de matériaux particulièrement abrasifs, utiliser des diffuseurs en carbure de tungstène.

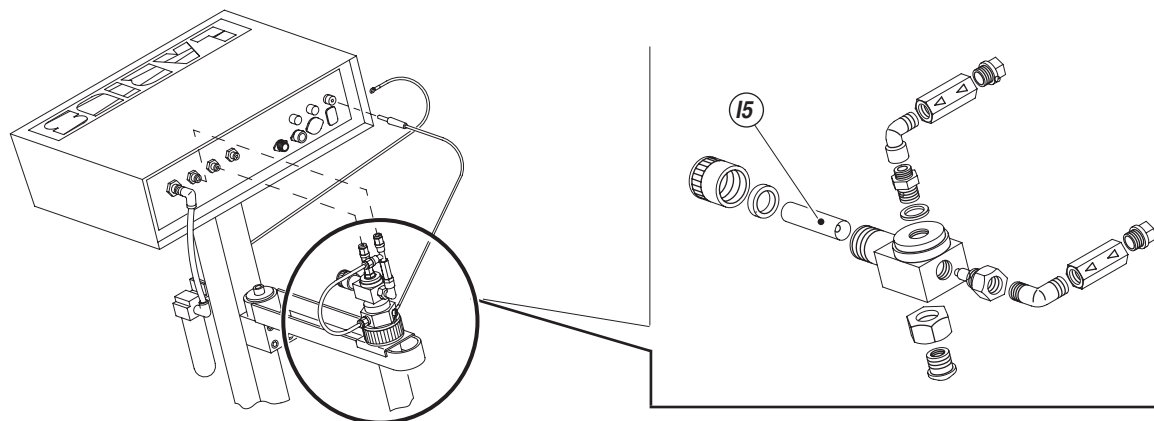

TOUTES LES 40-80 HEURES

Nettoyage du filtre réducteur de pression

Pour que l'appareil fonctionne correctement, il convient de respecter les règles suivantes:

- S'assurer que le filtre réducteur de pression fonctionne correctement. S'assurer qu'une accumulation de condensation ne s'est pas formée à l'intérieur du godet.
Si nécessaire, décharger régulièrement la condensation en dévissant la vis de purge (16) situé sous le godet du filtre: la pression présente à l'intérieur du godet provoquera l'évacuation de la condensation.
- Nettoyer régulièrement la cartouche filtrante, de façon à éviter que le rendement de l'appareil ne baisse.
Laver le godet avec de l'eau et sécher à l'aide d'un jet d'air comprimé.



Avant de démonter le godet, fermer l'alimentation en air comprimé.

Réglage de la pression

Le réglage de la pression se fait en tournant la poignée située sur la partie supérieure du réducteur.

Pour augmenter, tourner dans le sens des aiguilles d'une montre (+).

Pour baisser, tourner dans le sens inverse des aiguilles d'une montre (-).

Ne pas alimenter le circuit pneumatique avec de l'air comprimé trop sale ou contenant des liquides agressifs.

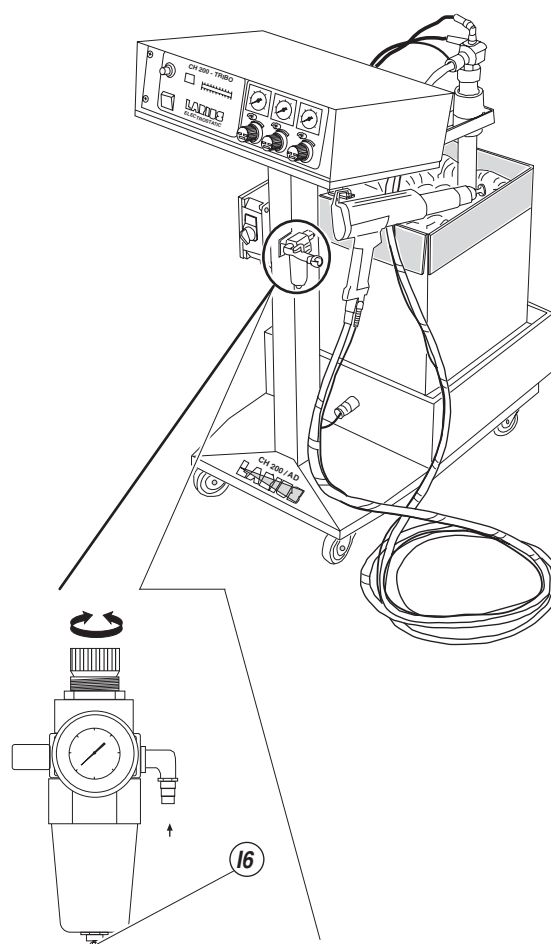

J CHANGEMENT DE COULEUR

L'unité **CH 200/AD** a été conçue pour permettre un changement de couleur extrêmement rapide, en utilisant directement la boîte originale qui contient la poudre.

Pour effectuer ce remplacement procéder de la façon suivante:

- Couper les alimentations électriques et pneumatiques principales qui alimentent l'appareil.
- Tourner le bras pivotant (**J1**) pour pouvoir retirer la boîte en carton (**J2**).
- Soulever le tuyau d'aspiration de la poudre (**J3**). Il est possible de faire glisser le tuyau d'aspiration le long du bras pivotant en desserrant la bague de blocage (**J4**).

- Enlever la boîte et la remplacer par celle qui contient la nouvelle couleur que l'on désire utiliser. Veiller à bien la positionner sur le plateau vibrant (**J5**).
- Tourner le bras pivotant (**J1**) et se placer au-dessus de la boîte de poudre.
- Plonger le tuyau d'aspiration de la poudre (**J3**) à l'intérieur de la boîte.
- Ouvrir l'alimentation en air de l'appareil.
- Appuyer sur l'interrupteur général (**J6**) du panneau de commande pour mettre le générateur sous tension.
- Tourner l'interrupteur (**J7**) du vibreur électrique sur la position "ON".

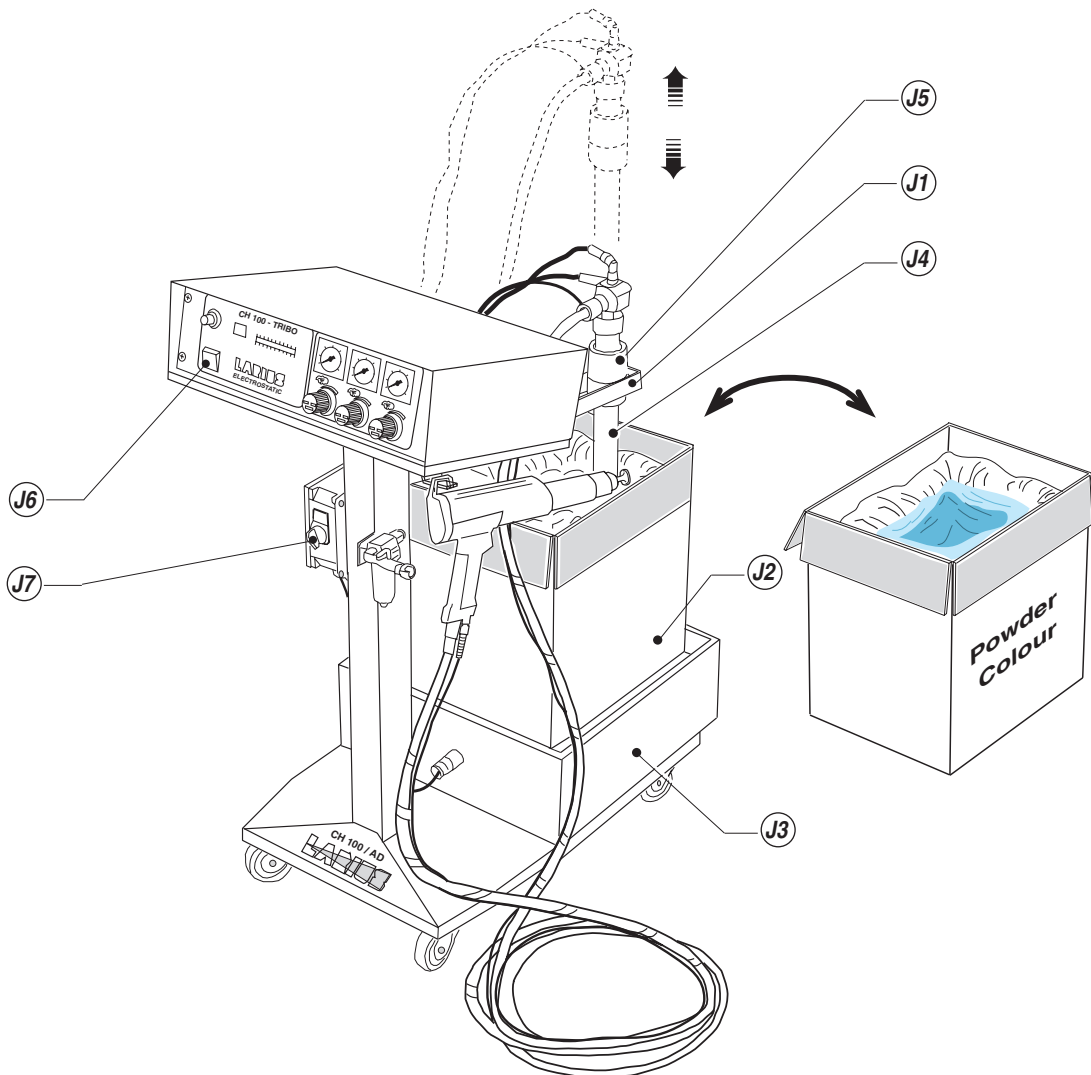

K TROUBLES ET REMEDES

Troubles	Cause	Solution
<ul style="list-style-type: none"> Décharges électriques entre le gicleur du pistolet et l'objet à vernir 	<ul style="list-style-type: none"> Excessive tension électrique; Dans le cas du pistolet CH 200: excessive courant électrique; Dans le cas du pistolet CH 200: gicleur cassé; L'objet à vernir n'est pas électriquement mis à la terre de façon correcte; Dans le cas du pistolet CH 200, le multiplicateur de tension est cassé; 	<ul style="list-style-type: none"> En ce qui concerne le pistolet CH 100: réduire la tension à travers le potentiomètre du rack; En ce qui concerne le pistolet tribo: réduire la pression de l'air tribo; Remettre à zéro l'interrupteur de limitation du courant placé sur la fiche de traitement; Remplacer le gicleur; Au moyen d'un testeur ou bien d'un instrument similaire, contrôler la mise à la terre électrique des crochets de support des pièces. Si nécessaire, passer au nettoyage des crochets de support des pièces; Remplacer le multiplicateur de tension;
<ul style="list-style-type: none"> L'équipement ne se met pas en marche après avoir appuyé sur l'interrupteur ON/OFF. 	<ul style="list-style-type: none"> Manque de tension électrique au niveau du réseau; Le fusible de 1A est cassé; 	<ul style="list-style-type: none"> Contrôler la ligne d'alimentation électrique; Remplacer le fusible de 1A;
<ul style="list-style-type: none"> Le rack se met en marche mais l'écran des kv ne marche pas 	<ul style="list-style-type: none"> Le fusible de 3,15A est cassé; Fiche de traitement cassée; 	<ul style="list-style-type: none"> Remplacer le fusible de 3,15A; Remplacer la fiche de traitement;
<ul style="list-style-type: none"> L'écran de kv s'allume mais en tournant le potentiomètre l'échelle de kv ne monte pas 	<ul style="list-style-type: none"> Potentiomètre réglage KV cassé, la fiche de traitement ou bien la fiche de visualisation sont cassées 	<ul style="list-style-type: none"> Suivre les instructions suivantes: <ul style="list-style-type: none"> Couper le courant électrique Dévisser les quatre vis de fixation et enlever le rack de la couverture de protection de l'équipement CH 200 tribo. Enlever le connecteur marqué j3 de la fiche de traitement. Au moyen d'un testeur (ou bien d'un instrument similaire qui arrive à mesurer la résistance électrique) contrôler l'intégrité du potentiomètre: connecter une partie du testeur à la borne centrale du potentiomètre et l'autre à une des bornes latérales. Par la rotation du bouton du potentiomètre, la valeur de la résistance lue sur le testeur doit varier de 0 à KΩ environ. Si le test a donné un résultat négatif, passer au remplacement du potentiomètre. En cas contraire, passer au remplacement de la fiche de traitement et de la fiche de visualisation.
<ul style="list-style-type: none"> L'équipement se met en marche mais la poudre ne sort pas du pistolet bien que la détente ait été pressé 	<ul style="list-style-type: none"> Il manque de la poudre; La pompe de distribution de la poudre est bouchée; La pression de l'air de réglage de l'envoi de la poudre n'est pas suffisante; Fusible de 2A cassé; Le câble entre le pistolet et le générateur n'est pas bien connecté ou il est cassé; 	<ul style="list-style-type: none"> Ajouter de la poudre; Démonter la pompe de distribution de la poudre et nettoyer les passages; Augmenter la pression de l'air de réglage de l'envoi de la poudre; Remplacer le fusible de 2A; Contrôler les connexions, contrôler avec un testeur la continuité des connexions du câble et si besoin est le remplacer;

Troubles	Cause	Solution
<ul style="list-style-type: none"> Usure rapide de la pompe de Venturi 	<ul style="list-style-type: none"> Poudre excessivement abrasive; 	<ul style="list-style-type: none"> Utiliser une pompe Venturi en métal dur (code 5296/A);
<ul style="list-style-type: none"> La poudre ne sort pas bien du pistolet 	<ul style="list-style-type: none"> Venturi partiellement usé ou partiellement obstrué; La pression de l'air additionnel (réglage central du rack) est excessive ou bien le rapport entre ce même air et l'air de réglage d'envoi de la poudre (réglage gauche du rack) n'est pas correct; La pression de l'air du lit fluide du réservoir est excessive ou bien insuffisante; Les soupapes unidirectionnelles de la pompe de la poudre sont partiellement obstruées; Le tuyau de passage de la poudre est trop court ou son diamètre interne est excessif; 	<ul style="list-style-type: none"> Nettoyer et/ou remplacer le Venturi; Diminuer la pression de l'air additionnel et/ou augmenter la pression de l'air d'envoi de la poudre. Important: La pression de l'air additionnel doit toujours être inférieure à la pression d'envoi de la poudre; Régler la pression de l'air du lit fluide (valeur de la pression suggérée: 0,5-1 bar); Nettoyer ou remplacer les soupapes unidirectionnelles; Utiliser le tuyau du passage de la poudre en dotation ou bien un tuyau dont le diamètre interne n'est jamais supérieur à 12 mm et il ne doit jamais être moins de 5 mètres de long;
<ul style="list-style-type: none"> Flux de poudre insuffisant 	<ul style="list-style-type: none"> La pression de l'air de réglage de l'envoi de la poudre est insuffisante; La poudre est trop humide et donc la pompe de distribution des poudres a du mal à l'aspirer; Le Venturi est usé ou partiellement obstrué; 	<ul style="list-style-type: none"> Augmenter la pression de l'air de réglage de l'envoi de la poudre; Contrôler la ligne d'alimentation de l'air comprimé. Installer, si besoin est, un sécheur d'air; Nettoyer et/ou remplacer le Venturi;
<ul style="list-style-type: none"> La poudre se charge peu électrostatiquement et/ou n'enveloppe pas 	<ul style="list-style-type: none"> La pression de l'air additionnel (réglage central du rack) est excessive; La pression de l'air additionnel de nettoyage du gicleur est trop élevée; L'objet à vernir n'est pas électriquement mis à la terre de façon correcte; La poudre n'est pas indiquée pour être utilisée avec un système à couronne et/ou avec une unité triboélectrique; Dans le cas du pistolet triboélectrique: la pression de l'air tribo (réglage droit du rack) n'est pas suffisante; Dans le cas du pistolet CH 200: gicleur cassé et/ou sale; Dans le cas du pistolet triboélectrique: tuyau de chargement sale et/ou cassé; 	<ul style="list-style-type: none"> Réduire la pression de l'air additionnel; Réduire la pression de l'air additionnel; Au moyen d'un testeur ou d'un instrument similaire, contrôler la mise à la terre électrique des crochets de support des pièces. Si besoin est, passer au nettoyage des crochets de support des pièces; S'adresser au fournisseur de la poudre; Augmenter la pression de l'air "tribo" afin d'augmenter l'effet triboélectrique; Nettoyer et/ou remplacer le gicleur; Nettoyer et/ou remplacer le tuyau de chargement;
<ul style="list-style-type: none"> La poudre se charge et "enveloppe" mais l'échelle des A ne monte pas. 	<ul style="list-style-type: none"> Fiche de visualisation cassé; Dans le cas du pistolet triboélectrique: interrupteur tribo-couronne placé sur la couronne; 	<ul style="list-style-type: none"> Remplacer la fiche de visualisation; Déplacer l'interrupteur sur "tribo";

Troubles	Cause	Solution
	<ul style="list-style-type: none"> • Dans le cas du pistolet triboélectrique: le câble pistolet-générateur est mal connecté ou cassé; • Dans le cas du pistolet triboélectrique: fiche de traitement cassée; 	<ul style="list-style-type: none"> • Contrôler les connexions, contrôler au moyen d'un testeur la continuité des connexions du câble et si besoin est le remplacer; • Remplacer la fiche de traitement;
<ul style="list-style-type: none"> • La poudre ne se charge pas et n'enveloppe pas 	<ul style="list-style-type: none"> • La poudre n'est pas indiquée pour être utilisée avec un système à couronne et/ou avec système triboélectrique; • Dans le cas du pistolet CH 200: fiche de traitement cassée; • Dans le cas du pistolet CH 200: interrupteur tribo-couronne positionné sur "tribo"; • Dans le cas du pistolet CH 200: électrodes du gicleur cassés ou gicleur fixé sur le pistolet d'une façon erronée; • Dans le cas du pistolet CH 200: le multiplicateur de la tension est cassé; 	<ul style="list-style-type: none"> • S'adresser au fournisseur de la poudre; • Remplacer la fiche de traitement; • Déplacer l'interrupteur sur "couronne"; • Fixer le gicleur de façon correcte et/ou remplacer le gicleur; • Remplacer le pistolet CH 200;
<ul style="list-style-type: none"> • L'équipement se met en marche mais la poudre ne sort pas du pistolet bien que la détente ait été pressé 	<ul style="list-style-type: none"> • Soupape électrique ou fiche de traitement cassées; • Bouton du pistolet défectueux; 	<ul style="list-style-type: none"> • Remplacer la soupape électrique et/ou la fiche de traitement; • Dans le cas du pistolet triboélectrique: <ul style="list-style-type: none"> - Détacher le câble de connexion du générateur entre le pistolet et le générateur; - Au moyen d'un testeur (ou d'un autre instrument similaire à même de mesurer la continuité électrique), contrôler la continuité électrique entre les terminaux marqués avec 1 et \perp du connecteur lorsque la détente du pistolet est pressée; - Si le test donne un résultat négatif, passer au remplacement sur la base de l'ordre suivant: le levier de la détente, après le corps de la détente et enfin les deux; • Dans le cas du pistolet CH 200: <ul style="list-style-type: none"> - Détacher le câble de connexion du générateur entre le pistolet et le générateur; - Au moyen d'un testeur (ou d'un autre instrument similaire à même de mesurer la continuité électrique), contrôler la continuité électrique entre les terminaux marqués avec 1 et \perp du connecteur lorsque la détente du pistolet est pressée; - Si le test donne un résultat négatif, passer au remplacement sur la base de l'ordre suivant: la détente, après le bloc du reed et enfin les deux;

Troubles	Cause	Solution
<ul style="list-style-type: none"> L'équipement se met en marche et la poudre sort du pistolet sans presser la détente 	<ul style="list-style-type: none"> Bouton du pistolet défectueux; 	<ul style="list-style-type: none"> Dans le cas du pistolet triboélectrique: <ul style="list-style-type: none"> Détacher le câble de connexion du générateur entre le pistolet et le générateur.; Au moyen d'un testeur (ou d'un autre instrument similaire à même de mesurer la continuité électrique), contrôler qu'il n'y a pas de continuité électrique entre les terminaux marqués avec 1 et \perp du connecteur lorsque la détente du pistolet n'est pas pressée.; Si le test donne un résultat négatif, passer au remplacement sur la base de l'ordre suivant: le levier de la détente, après le corps de la détente et enfin les deux; Dans le cas du pistolet CH 200: <ul style="list-style-type: none"> Détacher le câble de connexion du générateur entre le pistolet et le générateur.; Au moyen d'un testeur (ou d'un autre instrument similaire à même de mesurer la continuité électrique), contrôler qu'il n'y a pas de continuité électrique entre les terminaux marqués avec 1 et \perp du connecteur lorsque la détente du pistolet n'est pas pressée.; Si le test donne un résultat négatif, passer au remplacement sur la base de l'ordre suivant: la détente, après le bloc du reed et enfin les deux;
<ul style="list-style-type: none"> L'équipement se met en marche mais le vibreur électrique ne se met pas en marche lorsqu'on appuie sur la détente du pistolet 	<ul style="list-style-type: none"> L'interrupteur du vibreur est sur la position "OFF"; Le vibreur électrique ne marche pas. 	<ul style="list-style-type: none"> Tourner l'interrupteur sur la position "ON"; Remplacer le vibreur électrique.



Toujours couper l'alimentation électrique et décharger la pression avant d'effectuer tout type de contrôle ou de remplacement des pièces de la pompe (suivre la «procédure correcte de décompression»).

PIÈCES DÉTACHÉES

N GÉNÉRATEUR PNEUMATIQUE ÉLECTROLYTIQUE
page 28

M PIÈCES DE RECHANGE DU CHÂSSIS CH 200-AD
page 26

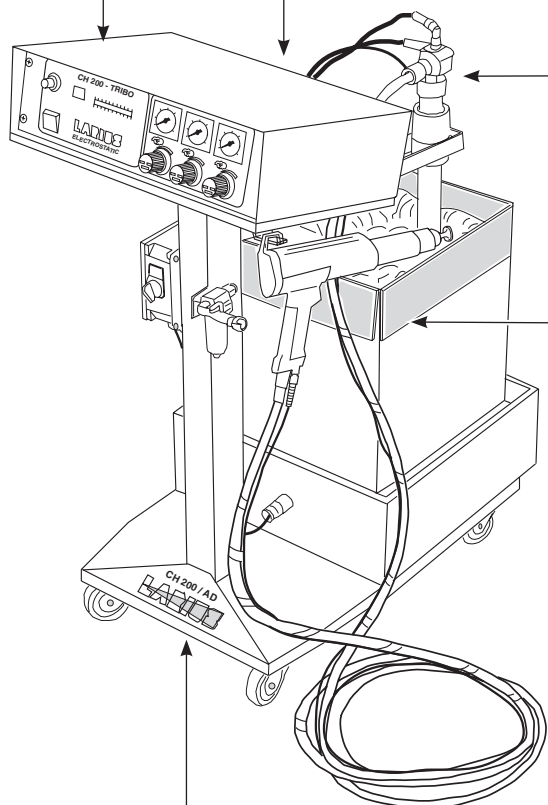

L PIÈCES DE RECHANGE POUR PLATEAU VIBRANT CH 200-AD
page 24

Y ACCESSOIRES
page 44

X PIÈCES DE RECHANGE POUR POMPE DE DISTRIBUTION DE LA POUDRE RÉF.5505
page 43

O PIÈCES DE RECHANGE POUR PISTOLET CH 200 MANUEL RÉF.9700
page 30

P PIÈCES DE RECHANGE POUR PISTOLET CH 200 AUTOMATIQUE RÉF. 9705
page 32

Q PIÈCES DÉTACHÉES PISTOLET CH 200 AVEC GODET RÉF.9785
page 34

R PIÈCES DÉTACHÉES RELATIVES AU PISTOLET TRIBO AUTOMATIQUE ET MANUEL
page 36

S PIÈCES DE RECHANGE DE BUSE CONIQUE POUR CH 200
page 38

T PIÈCES DE RECHANGE DE BUSE CONIQUE À RALLONGE POUR CH 200
page 39

U PIÈCES DE RECHANGE DE BUSE À JET PLAT POUR CH 200
page 40

V PIÈCES DE RECHANGE DE BUSE À RENDEMENT ÉLEVÉ POUR CH 200
page 41

W PIÈCES DE RECHANGE DE BUSE MULTIDIFFUSION POUR CH 200
page 42

PIÈCES DE RECHANGE POUR PLATEAU VIBRANT CH 200-AD

ATTENTION : pour chaque pièce demandée toujours indiquer le code et la quantité.

Français

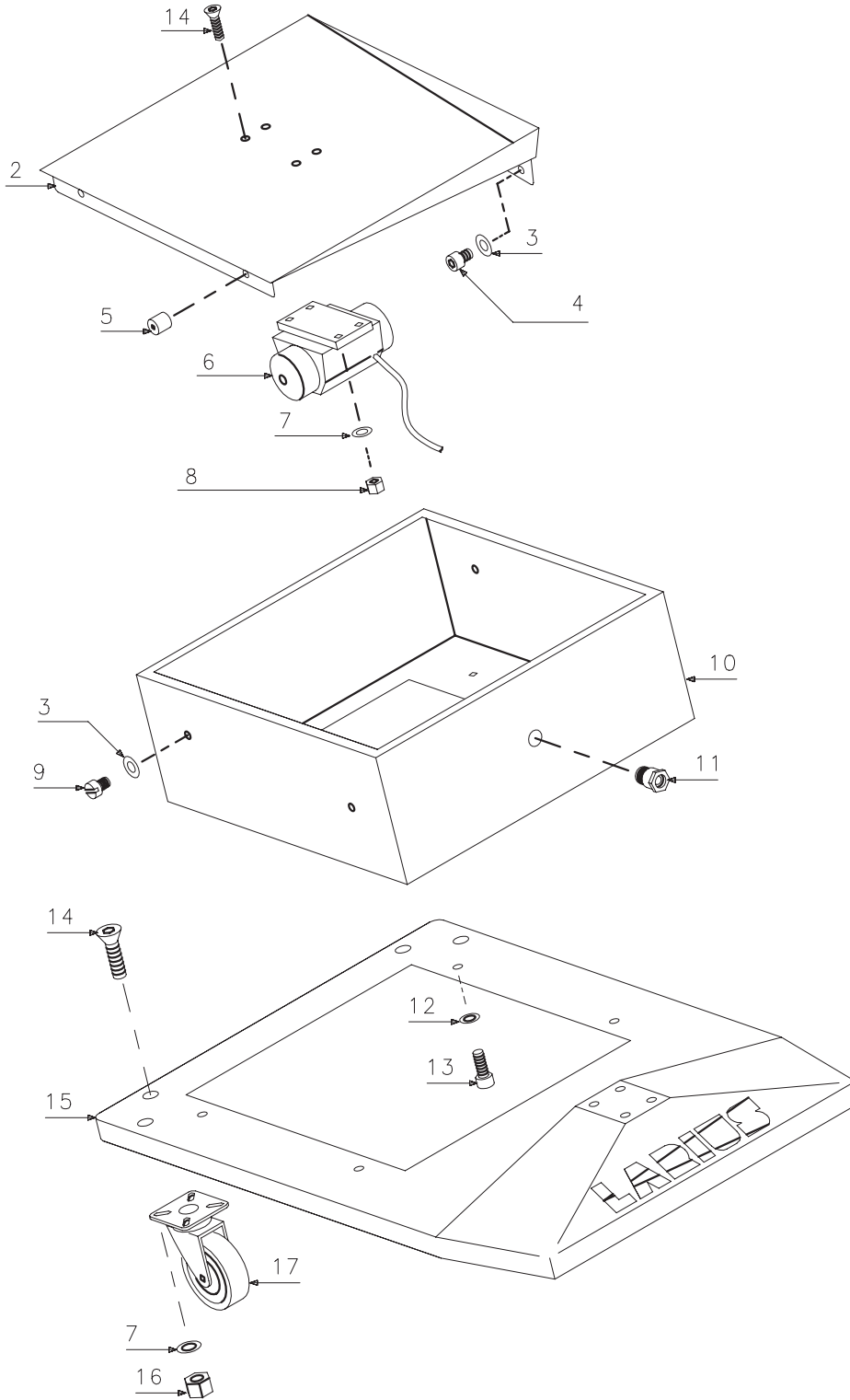

Rep.	Code	Description	Rep.	Code	Description
1	510425	Vis	9	5727	Vis
2	5721	Plateau vibrant	10	5722	Base du plateau vibrant
3	5725	Rondelle	11	5729	Passe câble
4	5726	Vis	12	54003	Rondelle
5	5728	Anneau antivibrations	13	54004	Vis
6	5723	Vibrateur 220 V	14	5583	Vis
6	5757	Vibrateur 110 V	15	5738	Base du chariot
7	95063	Rondelle	16	91026	Ecrou
8	8042	Ecrou autofreiné	17	5582	Roulette

M PIÈCES DE RECHANGE DU CHÂSSIS CH 200-AD

ATTENTION : pour chaque pièce demandée toujours indiquer le code et la quantité.

Français

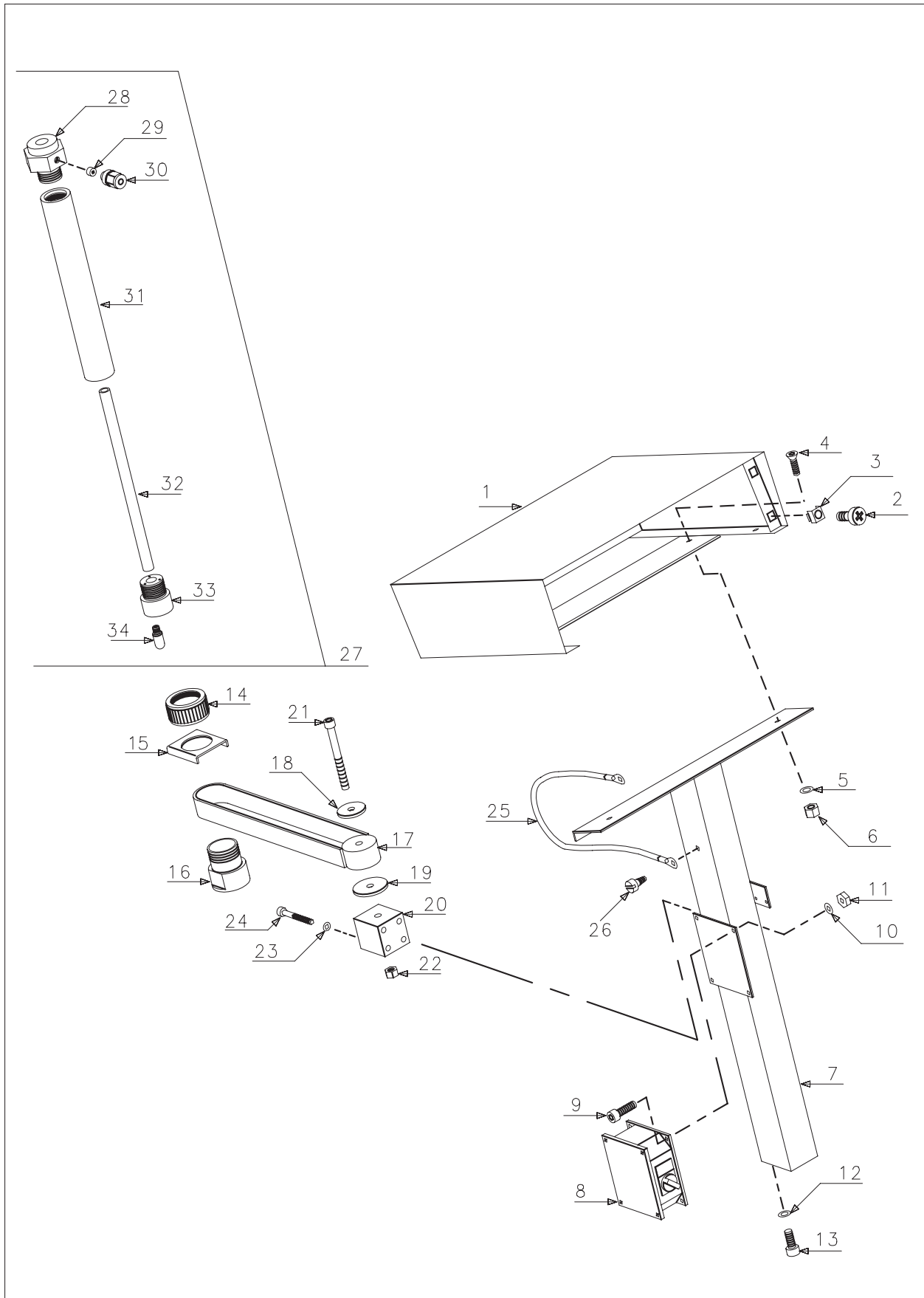

Rep.	Code	Description	Rep.	Code	Description
	5710	Support Rack complet	18	5751	Rondelle
1	5589	Capot du générateur	19	5750	Rondelle de frottement
2	5591	Vis	20	5749	Bloc pour bras pivotant
3	5778	Ecrou à quatre pans	21	5755	Vis
4	5583	Vis	22	5756	Ecrou
5	95063	Rondelle	23	34009	Rondelle
6	8042	Ecrou	24	7059	Vis
7	5746	Support du générateur	25	5765	Câble de mise à la terre
8	5747	Boîte électrique	26	5768	Vis autotaraudeuse
9	32029	Vis	27	5708	Tube complet d'aspiration de la poudre
10	5737	Rondelle	28	5743	Raccord supérieur
11	91154	Ecrou	29	5745	Soupape d'étranglement
12	96030	Rondelle	30	11719	Raccord automatique
13	34008	Vis	31	5741	Tuyau d'aspiration
14	5752	Bague de blocage du tuyau	32	5740	Tuyau de passage de la poudre
15	5754	Bride guide	33	5742	Raccord inférieur
16	5753	Guide du tuyau d'aspiration	34	5744	Filtre
17	5748	Bras pivotant			

N GÉNÉRATEUR PNEUMATIQUE ÉLECTROLYTIQUE

ATTENTION : pour chaque pièce demandée toujours indiquer le code et la quantité.

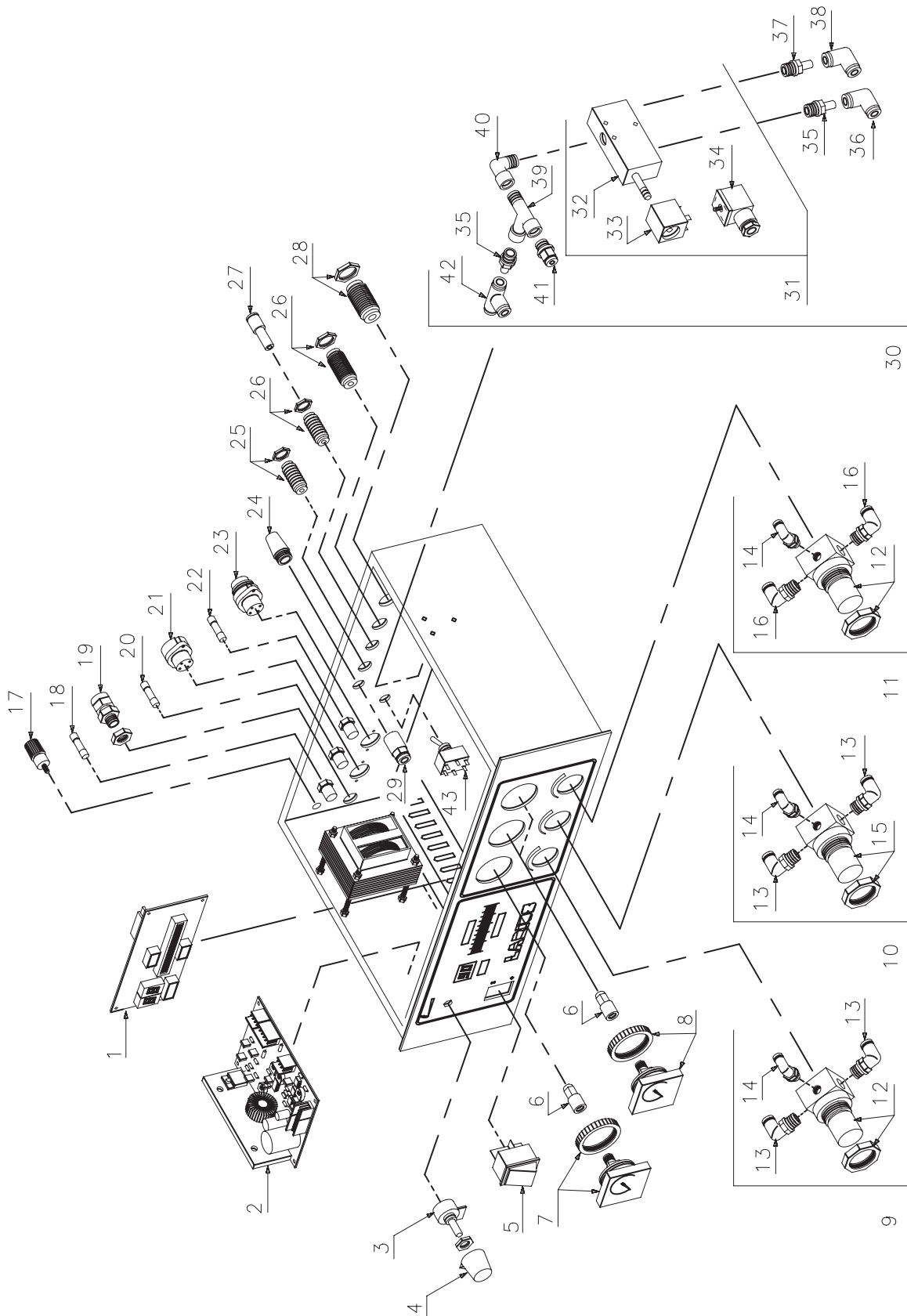

Rep.	Codie	Description	Q.ty	Rep.	Codie	Description	Q.ty
-	5920	Générateur pneumatique électrolytique prédisposé pour les pistolets CH 200 et Larius Tribo	-	15	5775	Dispositif réglage air 0-2 bar	1
				16	5773	Raccordement à coude pivotant 1/4" tuyau diamètre 6	2
-	5101	Générateur pneumatique électrolytique prédisposé pour le pistolet CH 200	-	17	5566	Borne pour la mise à terre	1
				18	5158	Fusible 3,15 A	1
				19	5934	Borne passe-câble alimentation électrique	1
-	5922	Générateur pneumatique électrolytique prédisposé pour le pistolet Larius Tribo	-	20	9148	Fusible 2 A	1
				21	5936	Connecteur fixage câble pistolet	1
1	5929	Fiche de visualisation	1	22	9149	Fusible 1 A	1
2	5603	Fiche traitement données pour CH 200	1	23	5937	Connecteur fixage câble contrôle automatique	1
	5925	Fiche traitement données pour CH 200 et Tribo	1	24	4018	Silencieux	1
	5927	Fiche traitement données pour triboélectrique	1	25	5349	Raccordement tuyau diamètre 6	1
				26	5348	Raccordement tuyau diamètre 8	2
				27	5676	Réduction tuyau diamètre 6	1
3	5931	Potentiomètre	1	28	5347	Raccordement tuyau diamètre 10	1
4	5932	Bouton potentiomètre	1	29	22016	Raccordement 1/4" tuyau diamètre 8	1
5	5933	Interrupteur ON-OFF	1	30	5609	Soupape électrique y compris bobine,connecteur, raccords	1
6	5346	Raccordement 1/8" pour tuyau diamètre 4	3	31	5649	Soupape électrique y compris bobine et connecteur	1
7	5341	Manomètre 0-6 bar	1	32	5353	Soupape électrique	1
8	5340	Manomètre 0-4 bar	2	33	5627	Bobine soupape électrique	1
9	5787	Dispositif de réglage gauche y compris raccords	1	34	5628	Connecteur bobine soupape électrique	1
10	5788	Dispositif de réglage central y compris raccords	1	35	510019	Raccordement 1/4" diamètre 8	2
				36	4039	Coude tuyau diamètre 8	1
11	5786	Dispositif de réglage droit y compris raccords	1	37	5597	Raccordement 1/4" diamètre 10	1
				38	5359	Coude tuyau diamètre 10	1
12	5789	Dispositif de réglage air 0-4 bar	2	39	8032	Raccordement 1/4"	3
13	22015	Raccordement à coude pivotant 1/4" tuyau diamètre 8	4	40	5255	Raccordement à coude 1/4"	1
				41	4006	Raccordement 1/4" tuyau diamètre 8	2
14	22014	Raccordement à coude pivotant 1/8" tuyau diamètre 4	3	42	510020	Raccordement en "T" tuyau diamètre 8	1
				43	5935	Commutateur tribo-couronne	1

PIÈCES DE RECHANGE POUR PISTOLET CH 200 MANUEL RÉF.9700

ATTENTION : pour chaque pièce demandée toujours indiquer le code et la quantité.

Français

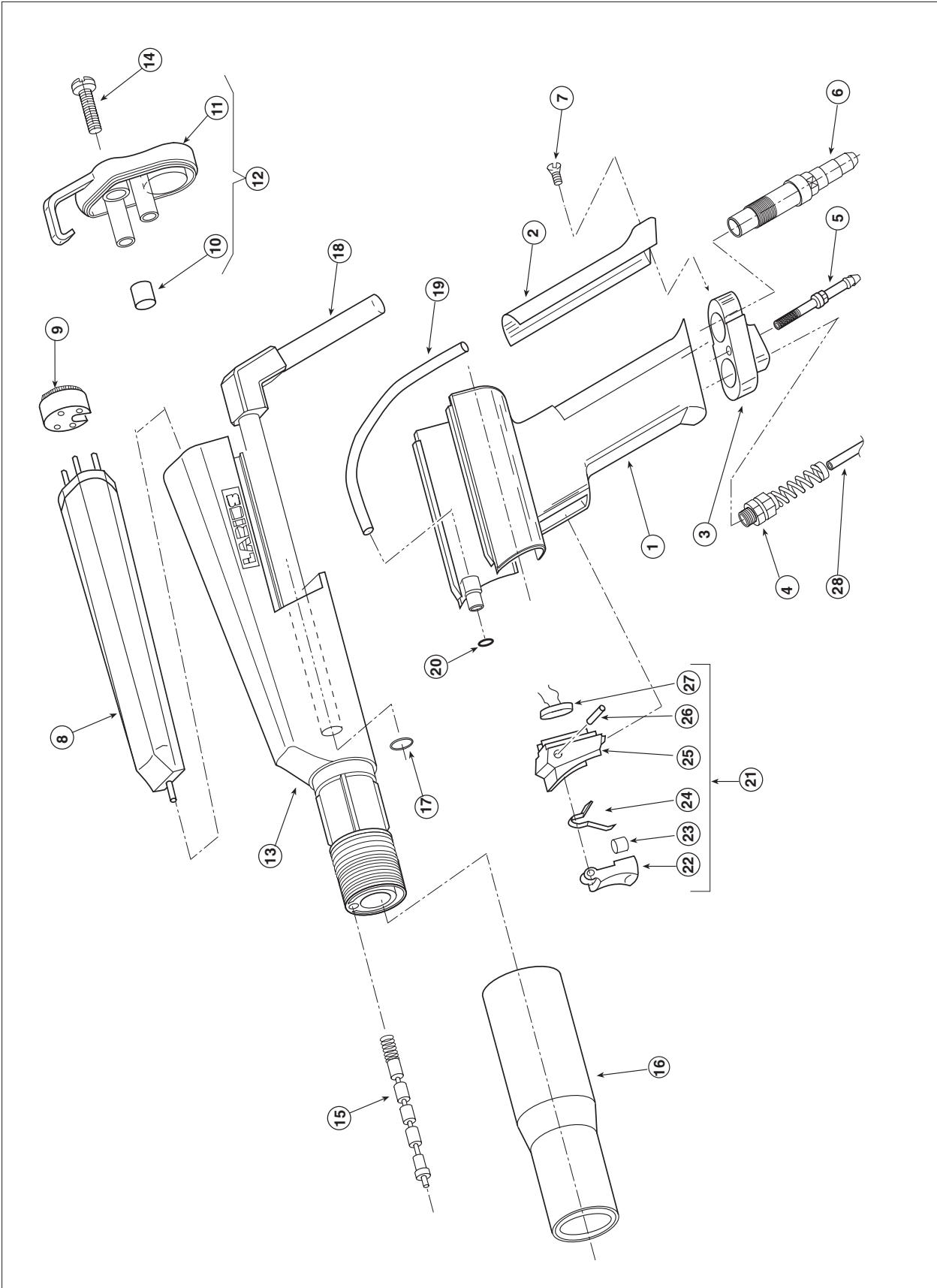

Rep.	Code	Description	Rep.	Code	Description
	9700	Pistolet CH 200 manuel	14	9803	Vis
1*	9752	Poignée	15	9770	Ensemble résistances
2*	9756	Cache de mise à la terre	16	9779	Bague
3*	9755	Bloc terminal	17	95326	Joint torique
4*	9849	Passe câble	18	9772	Tuyau de passage de la poudre
5	9762	Raccord de fixation pour tuyau de passage de l'air	19*	9761	Tuyau d'air
6	9760	Raccord de fixation pour tuyau de passage de la poudre	20	4077	Joint torique
7*	9819	Vis	21*	9763	Gâchette complète
8	9820	Multiplicateur	22	9765	Gâchette
9	9832	Connecteur	23	5055	Aimant
10	9754	Verre de contrôle	24	9792	Ressort
11	9753	Bouchon arrière	25	9764	Support de gâchette
12	9703	Bouchon arrière complet	26	9766	Goupille pour gâchette
13	9751	Corps avant complet	27	9769	Reed de lecture
			28*	9900	Câble

* Poignée complète cod. 9945

P PIÈCES DE RECHANGE POUR PISTOLET CH 200 AUTOMATIQUE RÉF. 9705

ATTENTION : pour chaque pièce demandée toujours indiquer le code et la quantité.

Français

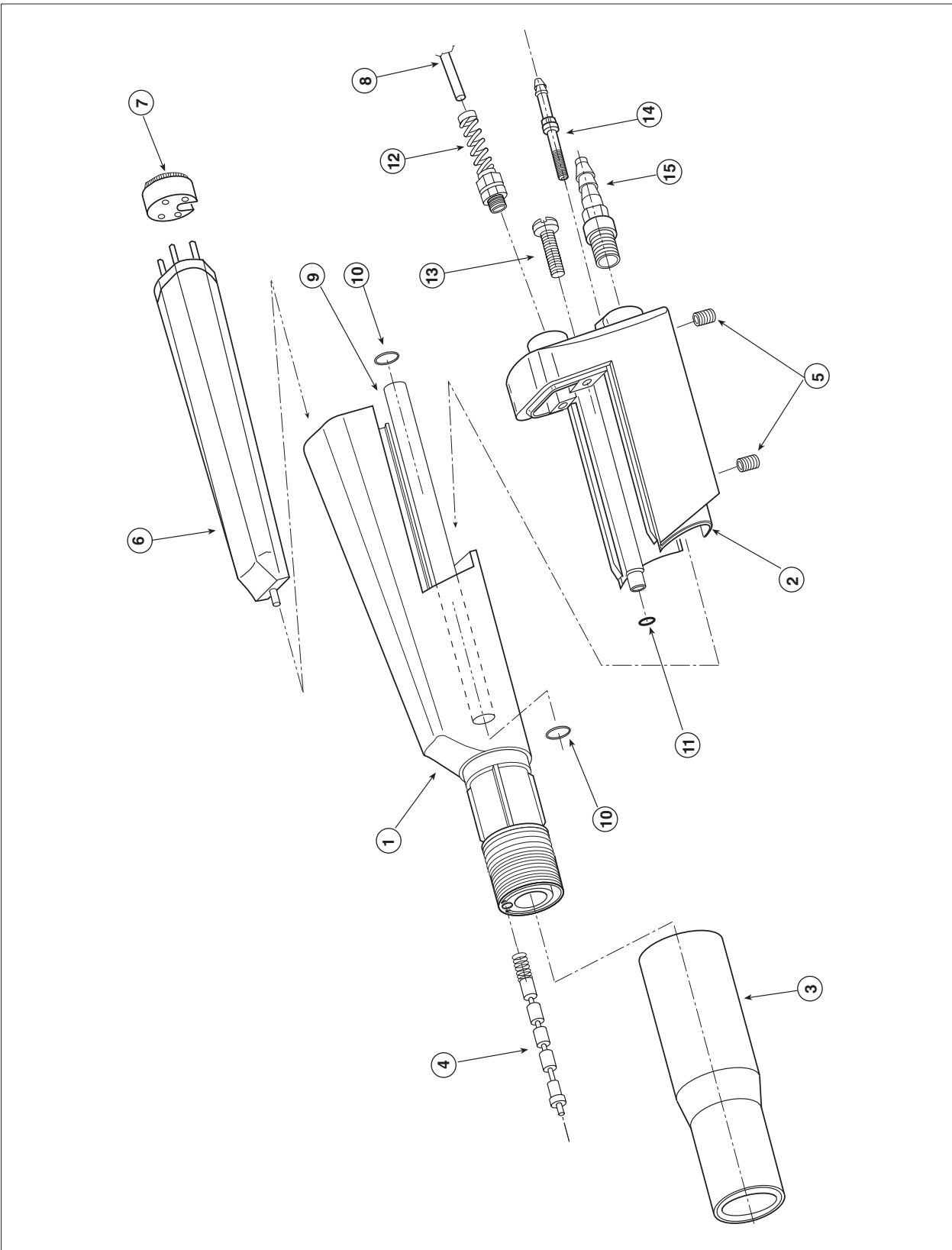

Pos.	Code	Description	Q.ty	Pos.	Code	Description	Q.ty
	9705	Pistolet CH 200 automatique	-	8*	9900	Câble	1
1	9751	Corps avant complet	1	9	9802	Tuyau de passage de la poudre	2
2*	9801	Bouchon arrière	1	10	95326	Joint Torique	1
3	9779	Bague	1	11	4077	Joint Torique	1
4	9770	Ensemble résistances	4	12*	9849	Passe câble	2
5*	5546	Pièces filetées	1	13	9803	Vis	1
6	9820	Multiplicateur	1	14	9804	Raccord air	1
7	9832	Connecteur	1	15	5529	Raccord entrée de la poudre	1

* Bouchon arrière cod. 9950

Q PIÈCES DÉTACHÉES PISTOLET CH 200 AVEC GODET RÉF.9785

ATTENTION : pour chaque pièce demandée toujours indiquer le code et la quantité.

Français

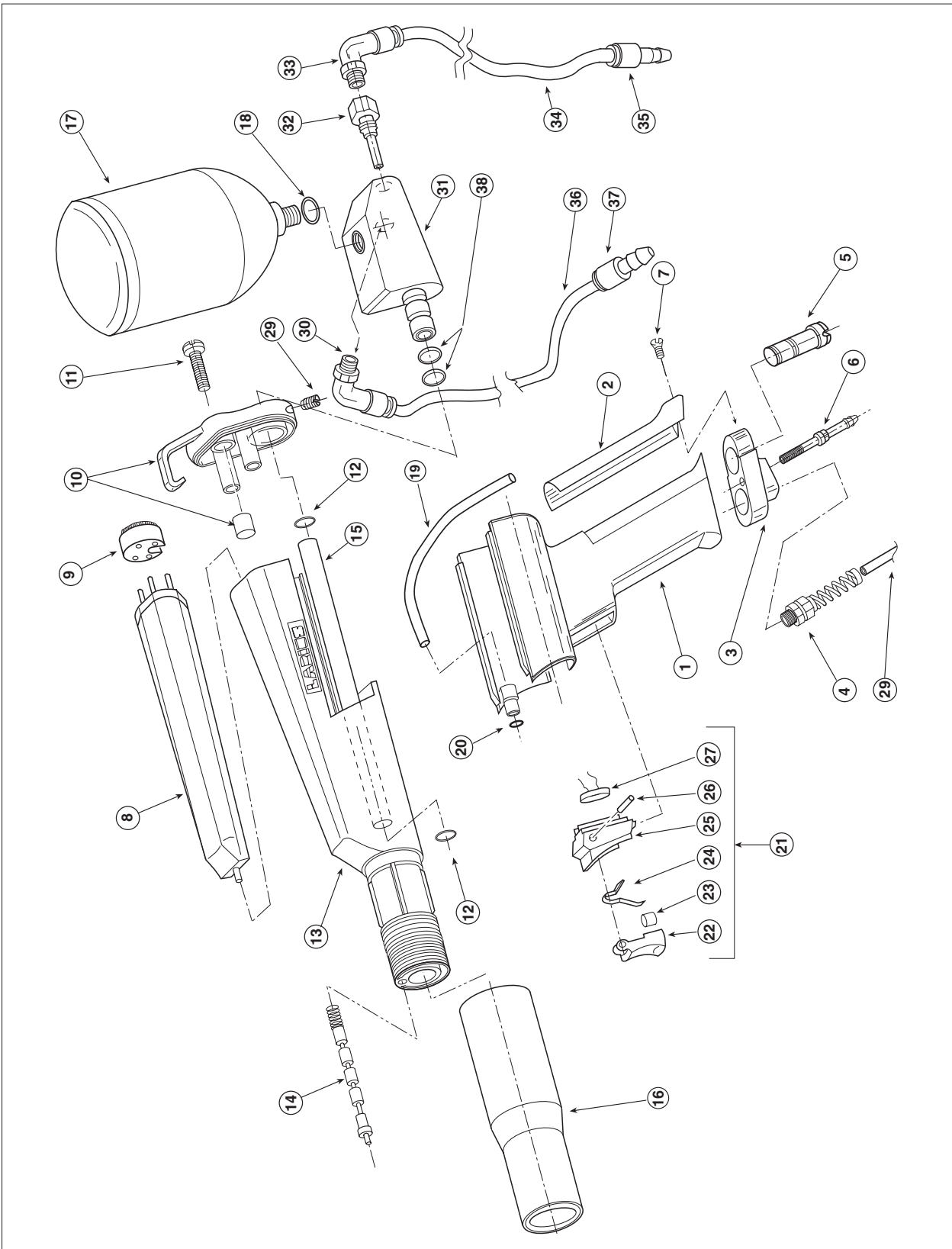

Rep.	Code	Description	Q.ty	Pos.	Code	Description	Q.ty
1*	9752	Poignée	1	20	4077	Anneau toroidal	1
2*	9756	Calotte de mise à la terre	1	21*	9763	Détente complète	1
3*	9755	Bloc terminal	1	22	9765	Détente	1
4*	9849	Presse à câble	1	23	5055	Aimant	1
5*	9787	Vis de retenue	1	24	9792	Ressort	1
6*	9762	Raccordement fixation tuyau pas- sage air	1	25	9764	Support détente	1
				26	9766	Fiche détente	1
7*	9819	Vis	1	27	9769	Reed de lecture	1
8	9820	Multiplicateur	1	28	9900	Câble	1
9	9832	Connecteur	1	29*	9789	Vis	1
10	9786	Plug postérieur complète	2	30	5691	Raccordement à coude pivotant	1
11	9803	Vis	2	31	9790	Corps	1
12	95326	Anneau toroidal	1	32	9791	Raccordement air	1
13	9751	Corps antérieur complète	1	33	5690	Raccordement à coude pivotant	1
14	9770	Groupe résistance complètes	1	34	9784	Tuyau	1
15	9788	Tuyau passage poudre	1	35	9789	Réduction M-F	1
16	9779	Virole	1	36	9899	Tuyau	1
17	20117	Godet -Type MS tribo	1	37	5001	Réduction M-F	2
18	32015/3	Anneau toroidal	1	38	33013/3	Anneau toroidal	1
19*	9761	Petit tuyau air	1				

* Poignée complète cod. 9970

R PIÈCES DÉTACHÉES RELATIVES AU PISTOLET TRIBO AUTOMATIQUE ET MANUEL

ATTENTION : pour chaque pièce demandée toujours indiquer le code et la quantité.

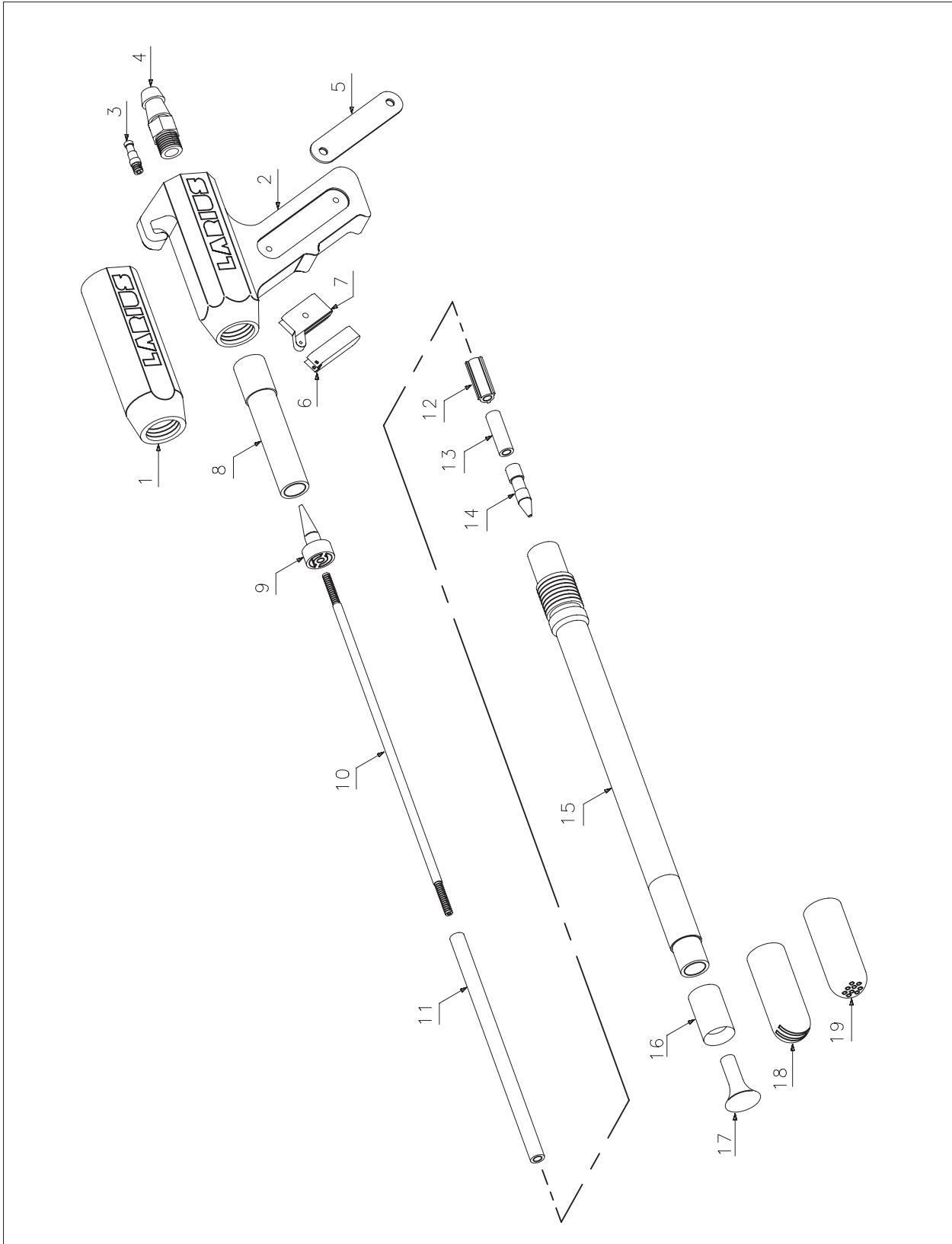

Rep.	Code	Description	Q.ty	Rep.	Code	Description	Q.ty
-	15200	Pistolet triboélectrique manual	-	10	15262	Tige centrale 400 mm de long	1
-	15203	Pistolet triboélectrique auto- matique	-	11	15237	Petit tube	1
1	15211	Corps pistolet automatique	1	12	15223	Dispositif d'espacement	1
2	15260	Corps pistolet manuel	1	13	15224	Petit tube	1
3	15226	Raccordement fixation tuyau pas- sage air	1	14	15216	Raccordement support diffuseur	1
4	15225	Raccordement fixation tuyau pas- sage poudre	1	15	15280	Tuyau de chargement complet	1
5	15268	Plaquette pour la mise à la terre	2	16	15298	Douille pour gicleur jet à cône	1
6	15264	Levier détente	1	17	15297	Diffuseur diamètre 22 mm	1
7	15265	Corps détente	1	17	15296	Diffuseur diamètre 26 mm	1
8	15220	Diffuseur	1	18	15290	Gicleur jet plat	1
9	15217	Cône d'espacement	1	18	15293	Gicleur jet plat à 30°	*
				19	15295	Gicleur avec trous jet plat fond	*
					15221	Gicleur avec sculpture plat	*

* On request

S PIÈCES DE RECHANGE DE BUSE CONIQUE POUR CH 200

Français

L (mm)	Code	Description
90	9715	Buse standard

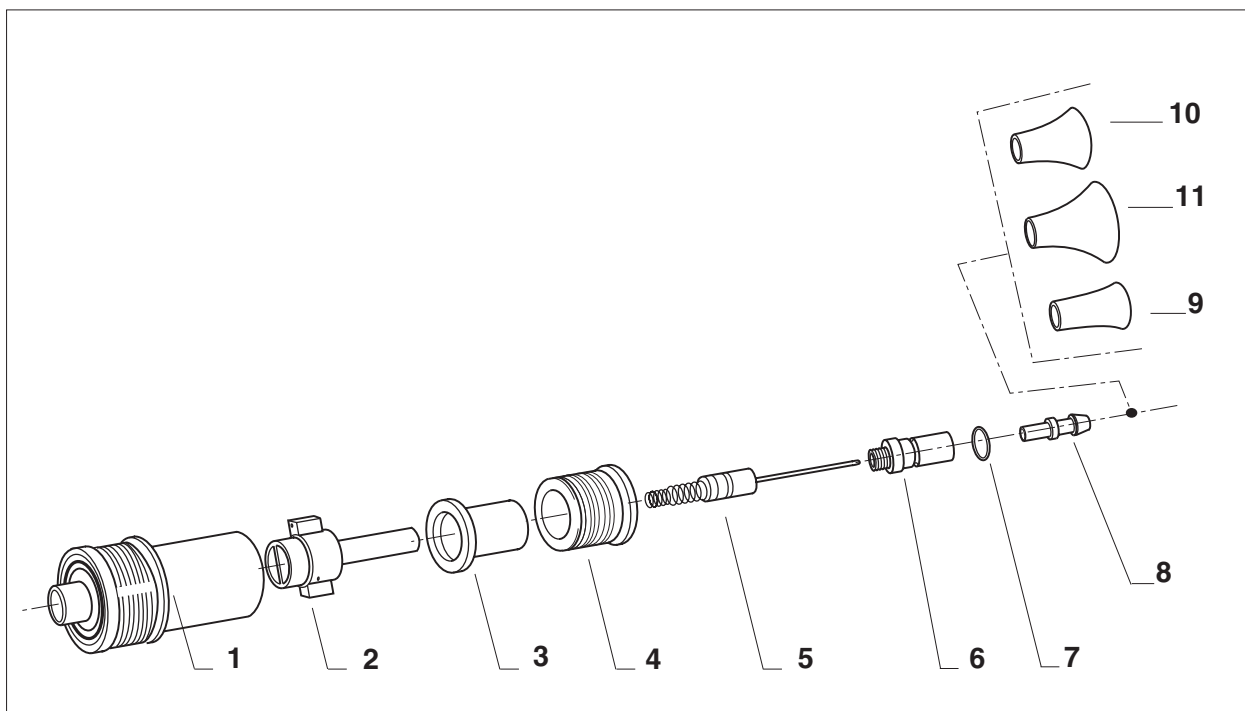
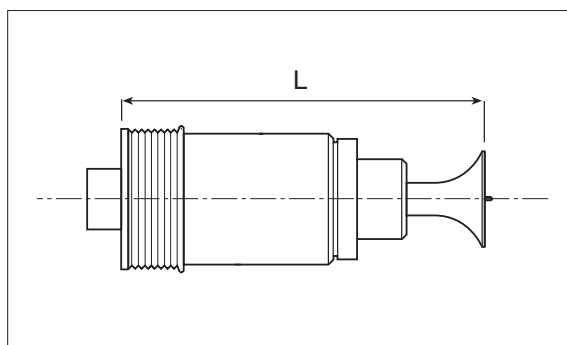

Rep.	Code	Description	Rep.	Code	Description
1	9865	Corps de buse complet (standard)	7	9895	Joint torique
2	9866	Support d'électrode complet	8	9857	Diffuseur d'air
3	9861	Douille	9	9858	Diffuseur Ø 16
4	9862	Bague	10	9859	Diffuseur Ø 24
5	9855	Electrode complète	11	9860	Diffuseur Ø 32
6	9856	Embout porte-diffuseur			

T PIÈCES DE RECHANGE DE BUSE CONIQUE À RALLONGE POUR CH 200

L (mm)	Code	Description
160	9720	Buse moyenne
310	9725	Buse longue
570	9730	Buse extralongue

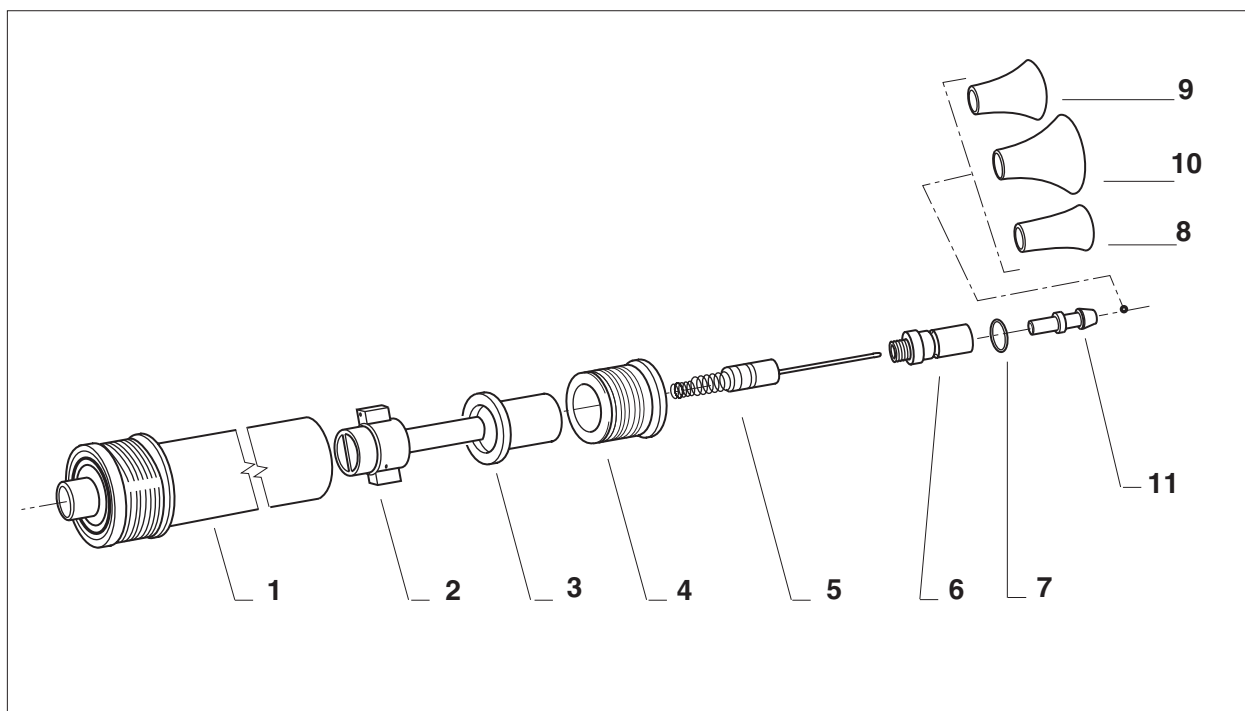
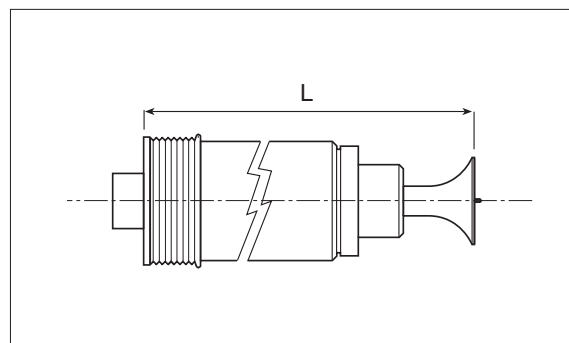

Rep.	Code	Description	Rep.	Code	Description
1	9885	Corps de buse complet (moyenne)	6	9856	Embout porte-diffuseur
1	9886	Corps de buse complet (longue)	7	9895	Joint torique
1	9887	Corps de buse complet (extralongue)	8	9858	Diffuseur Ø 16
2	9866	Support d'électrode complet	9	9859	Diffuseur Ø 24
3	9861	Douille	10	9860	Diffuseur Ø 32
4	9862	Bague	11	9857	Diffuseur d'air
5	9855	Electrode complète			

U PIÈCES DE RECHANGE DE BUSE À JET PLAT POUR CH 200

Français

L (mm)	Code	Description
90	9735	Buse standard
160	9740	Buse moyenne
310	9745	Buse longue
570	9750	Buse extralongue

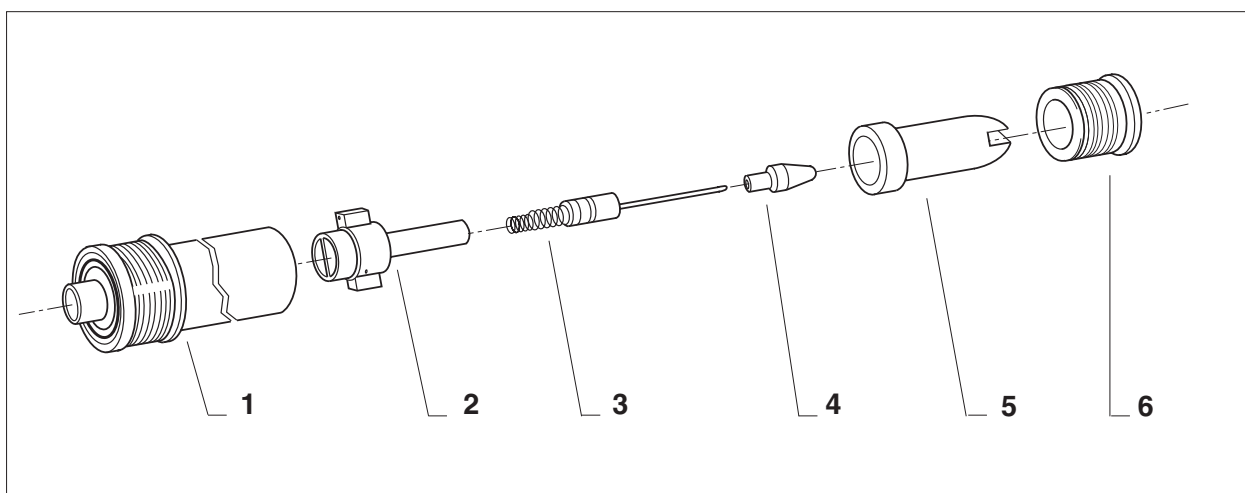
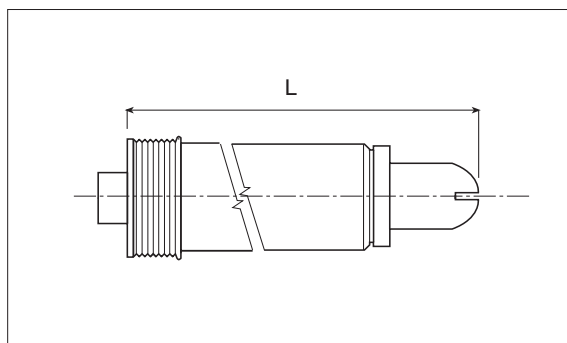

Rep.	Code	Description	Rep.	Code	Description
1	9855	Corps de buse standard	3	9890	Electrode complète
1	9885	Corps de buse complet (moyenne)	4	9891	Embout
1	9886	Corps de buse complet (longue)	5	9892	Buse à jet plat
1	9887	Corps de buse complet (extralongue)	6	9862	Bague
2	9866	Support d'électrode complet			

V PIÈCES DE RECHANGE DE BUSE À RENDEMENT ÉLEVÉ POUR CH 200

L (mm)	Code	Description
150	9815	Buse moyenne
300	9816	Buse longue
560	9817	Buse extralongue

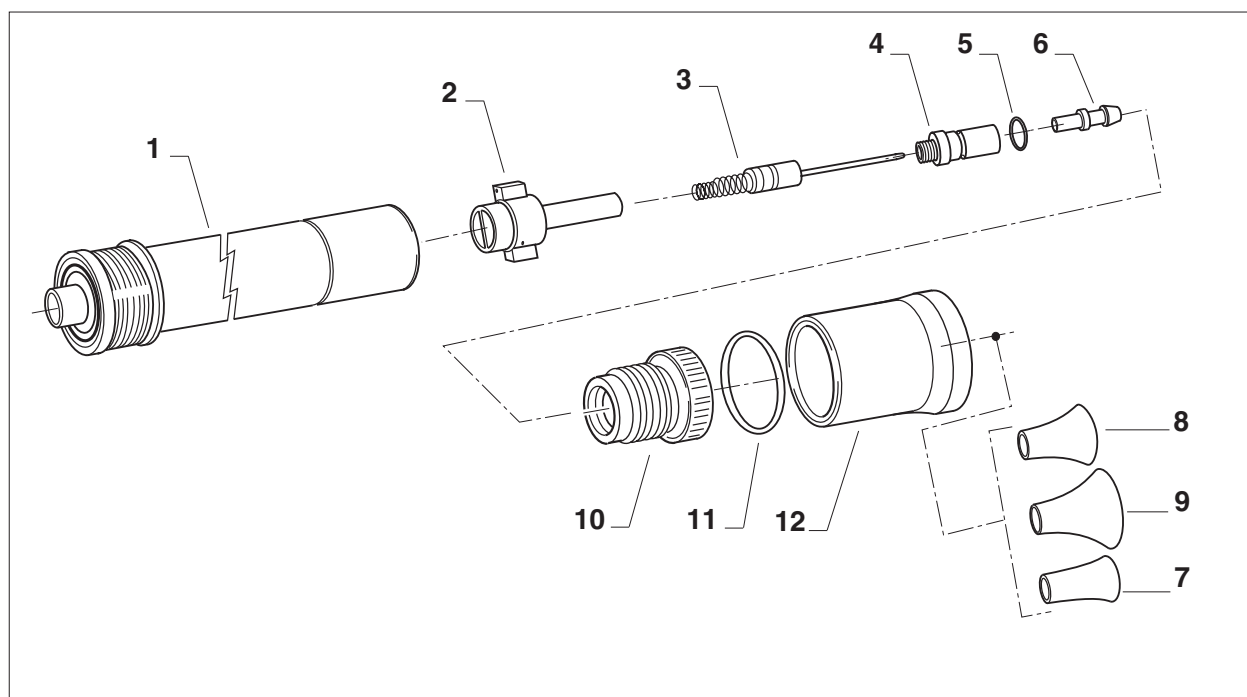
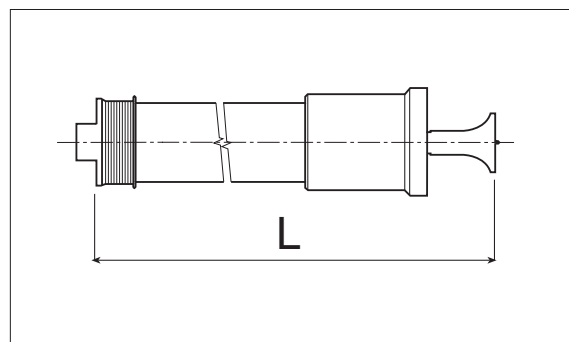

Rep.	Code	Description	Rep.	Code	Description
1	9920	Corps de buse complet (moyenne)	6	9857	Diffuseur d'air
1	9921	Corps de buse complet (longue)	7	9858	Diffuseur Ø 16
1	9922	Corps de buse complet (extralongue)	8	9859	Diffuseur Ø 24
2	9923	Support d'électrode complet	9	9860	Diffuseur Ø 32
3	9855	Electrode centrale complète	10	9925	Support de connecteurs
4	9856	Support de diffuseur	11	11105	Joint torique
5	9895	Joint torique	12	5832	Douille de réglage du jet

W PIÈCES DE RECHANGE DE BUSE MULTIDIFFUSION POUR CH 200

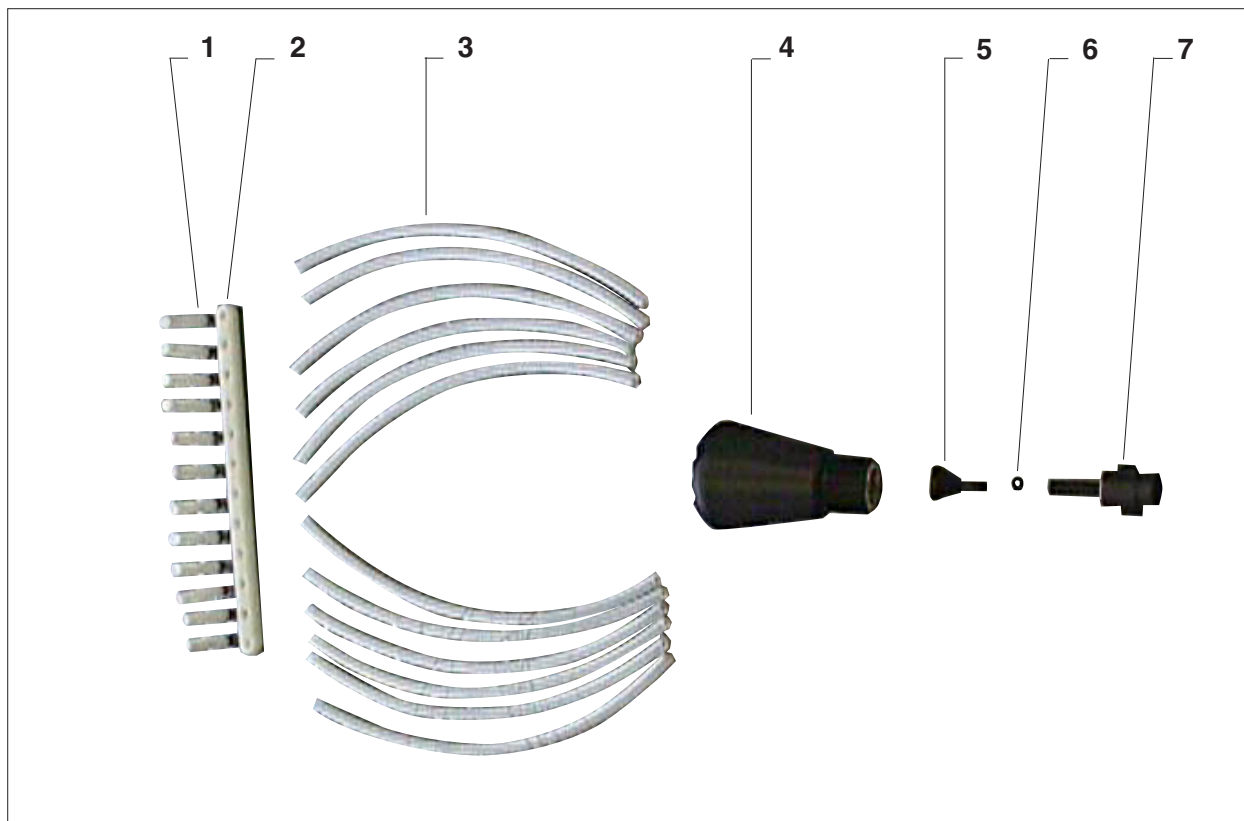

Rep.	Code	Description	Rep.	Code	Description
	9930	Buse multidiffusion complète	2	9934	Support de tubes
1	9936	Corps diffuseurs standard, 12 unités	3	9935	Série de tubes (préciser le nombre de pièces)
1	9937	Corps diffuseurs à une entaille centrale (sur demande)	4	9955	Corps de buse complet
1	9938	Corps diffuseurs à deux entailles inclinées à 30° (sur demande)	5	9933	Diffuseur conique
1	9939	Corps diffuseurs à deux entailles inclinées à 60° (sur demande)	6	9940	Joint torique
			7	9956	Contact buse complet

X PIÈCES DE RECHANGE POUR POMPE DE DISTRIBUTION DE LA POUDRE RÉF.5505

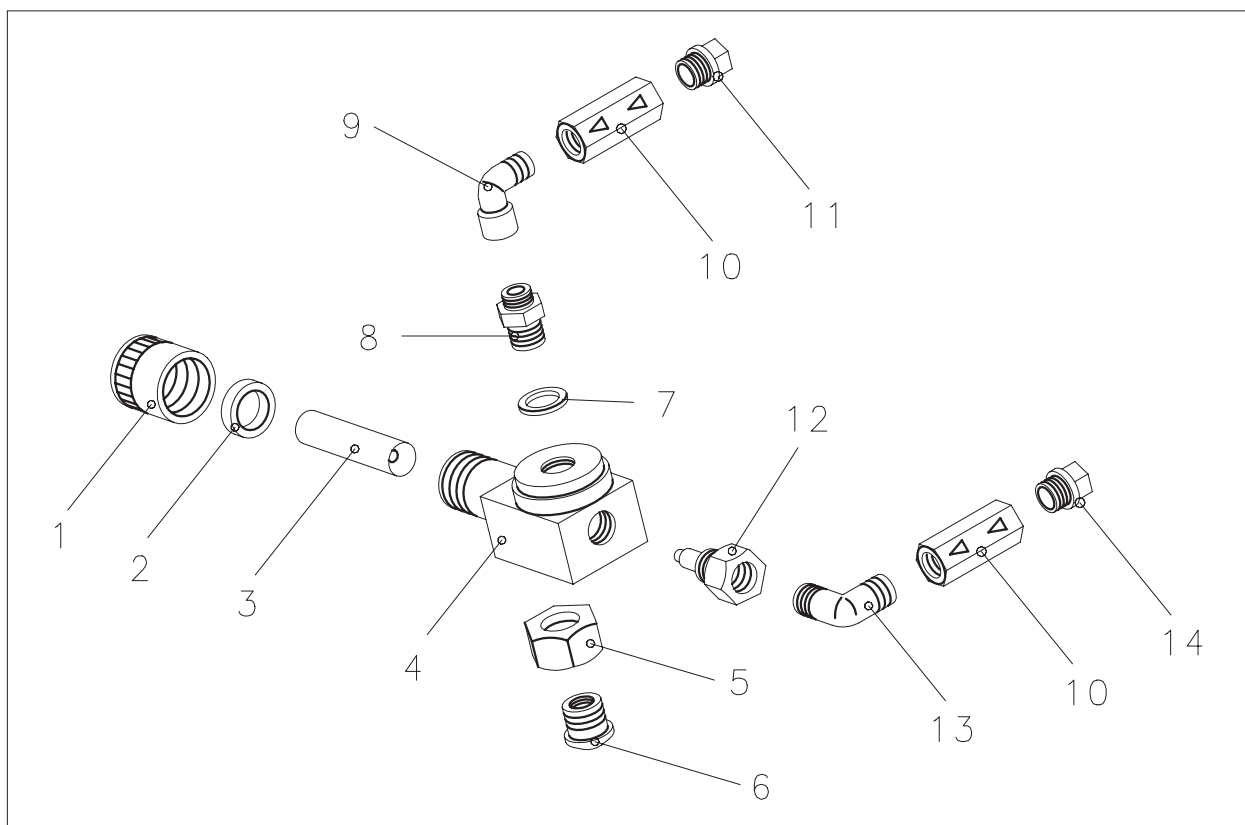

Rep.	Code	Description	Rep.	Code	Description
1	4033	Joint torique	8	5288	Raccord
2	5730	Raccord	9	3355	Coude M-M 1/4"
3	5295	Corps de pompe	10	5294	Raccord
4	32010	Rondelle	11	5292	Soupape unidirectionnelle
5	5296	Venturi (Téflon)	12	22020	Adaptateur M-F
5	5296/A	Venturi (métal dur)	13	5736	Raccord en T, M-F-F
6	5298	Anneau	14	11719	Raccord automatique
7	5297	Bague	15	11781	Raccord automatique

Y ACCESSOIRES

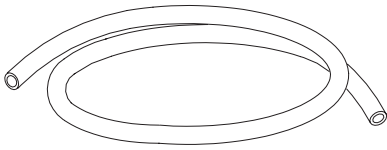

Code 5243:
TUYAU PASSAGE POUVRE (AU MÈTRE)

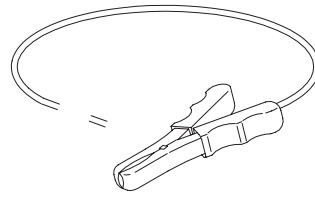

Code 5010:
CÂBLE MISE À LA TERRE



Code 5518:
BALAYETTE NETTOYAGE PISTOLET
CH 200

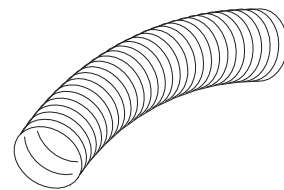

Code 5573:
TUYAU DE DÉCHARGE (AU MÈTRE)

Le fabricant se réserve la possibilité de modifier les caractéristiques et les données du présent manuel à tout moment et sans en donner préavis.

CONSTRUCTEUR:

LARIUS[®]

23801 CALOLZIOCORTE - LECCO - ITALY - Via Stoppani, 21
Tel. (39) 0341/62.11.52 - Fax (39) 0341/62.12.43
E-mail: larius@larius.com - Internet <http://www.larius.com>



LIGNE DIRECTE

SERVICE TECHNIQUE

Tel. (39) 0341/621256
Fax (39) 0341/621234