

# LARIUS®

Transfer - Extrusion - Injection pumps - Paint spraying equipment

[www.larius.eu](http://www.larius.eu)

## CH 200 AD



РУКОВОДСТВО ПО ЭКСПЛУАТАЦИИ И  
ОБСЛУЖИВАНИЮ



РУССО

Ред. 003 - 06/2019



**ДАННОЕ ОБОРУДОВАНИЕ ПРЕДНАЗНАЧЕНО ИСКЛЮЧИТЕЛЬНО ДЛЯ ПРОФЕССИОНАЛЬНОГО ИСПОЛЬЗОВАНИЯ.  
ЗАПРЕЩАЕТСЯ ПРИМЕНЕНИЕ, НЕ ПРЕДУСМОТРЕННОЕ НАСТОЯЩИМ РУКОВОДСТВОМ.**

Спасибо за то, что Ваш выбор пал на продукцию компании **LARIUS s.r.l.**  
Вместе с приобретенным товаром Вам будут предоставлены услуги технической  
поддержки для быстрого и профессионального достижения Вами желаемых  
результатов.

Производитель оставляет за собой право вносить изменения в технические характеристики и  
данные, приведённые в данном руководстве, в любой момент и без предупреждения.

Данное руководство является переводом на русский язык  
оригинального руководства, составленного на итальянском языке. Изготовитель отклоняет  
всякую ответственность за последствия, вызванные неправильным переводом инструкций,  
содержащихся в руководстве на итальянском языке.



## ОБОРУДОВАНИЕ ДЛЯ ПОРШКОВОГО ОКРАШИВАНИЯ

ВВЕДЕНИЕ .....	с.1	<b>L</b> ЗАПАСНЫЕ ДЕТАЛИ ДЛЯ ВИБРОЩИТА CH 200-AD .....	с.24
РЕКОМЕНДАЦИИ .....	с.2	<b>M</b> ЗАПАСНЫЕ ДЕТАЛИ ДЛЯ КОРПУСА CH 200-AD .....	с.26
<b>A</b> ПРИНЦИП ДЕЙСТВИЯ .....	с.3	<b>N</b> ЭЛЕКТРОПНЕВМАТИЧЕСКИЙ ГЕНЕРАТОР .....	с.28
<b>B</b> ТЕХНИЧЕСКИЕ ХАРАКТЕРИСТИКИ .....	с.4	<b>O</b> РУЧНОЙ ПИСТОЛЕТ CH 200 ИДЕНТ.№ 9700 .....	с.30
<b>C</b> ОСНОВНЫЕ КОМПОНЕНТЫ .....	с.5	<b>P</b> ЗАПАСНЫЕ ДЕТАЛИ ДЛЯ АВТОМАТИЧЕСКОГО ПИСТОЛЕТА CH 200 ИДЕНТ.№ 9705 .....	с.32
<b>D</b> ТРАНСПОРТИРОВКА И РАСПАКОВКА .....	с.6	<b>Q</b> ДЕТАЛИ АВТОМАТИЧЕСКОГО И РУЧНОГО ПИСТОЛЕТА TRIVO .....	с.34
<b>E</b> ПРАВИЛА БЕЗОПАСНОСТИ .....	с.6	<b>R</b> ЗАПАСНЫЕ ДЕТАЛИ ДЛЯ СОПЛА КОНИЧЕСКОЙ СТРУИ ДЛЯ МОДЕЛИ CH 200 .....	с.36
Нормы безопасности при работе с электричеством .....	с.7	<b>S</b> ЗАПАСНЫЕ ДЕТАЛИ ДЛЯ СОПЛА КОНИЧЕСКОЙ СТРУИ ДАЛЬНОГО ДЕЙСТВИЯ ДЛЯ МОДЕЛИ CH 200 .....	с.37
Меры предосторожности в ходе работы .....	с.7	<b>T</b> ЗАПАСНЫЕ ДЕТАЛИ ДЛЯ СОПЛА ВЕЕРНОЙ СТРУИ ДЛЯ МОДЕЛИ CH 200 .....	с.38
УСЛОВИЯ ГАРАНТИИ .....	с.8	<b>U</b> ЗАПАСНЫЕ ДЕТАЛИ ДЛЯ СОПЛА ВЫСОКОЙ ПРОНИКАЮЩЕЙ СПОСОБНОСТИ ДЛЯ МОДЕЛИ CH 200 .....	с.39
<b>F</b> НАДЛЕЖАЩАЯ ЭКСПЛУАТАЦИЯ ОБОРУДОВАНИЯ .....	с.8	<b>V</b> ЗАПАСНЫЕ ДЕТАЛИ ДЛЯ МУЛЬТИДИФфуЗИОННОГО СОПЛА ДЛЯ МОДЕЛИ CH 200 .....	с.40
<b>G</b> НЕНАДЛЕЖАЩАЯ ЭКСПЛУАТАЦИЯ .....	с.9	<b>Z</b> ЗАПАСНЫЕ ДЕТАЛИ ДЛЯ ПОМПЫ РАСПЫЛЕНИЯ ПОРОШКА ИДЕНТ.№ 5505 .....	с.41
<b>H</b> ПУЛЬТ УПРАВЛЕНИЯ .....	с.9	<b>Y</b> ПРИНАДЛЕЖНОСТИ .....	с.42
Оперативный контроль .....	с.9		
Регулировка тока на выходе мкА .....	с.11		
Подключение .....	с.11		
Эксплуатация .....	с.13		
Использование пистолета CH 200 (для коронирования) .....	с.13		
Использование трибоэлектрического пистолета .....	с.15		
<b>I</b> РЕГУЛЯРНОЕ ТЕХНИЧЕСКОЕ .....	с.16		
<b>J</b> ИЗМЕНЕНИЕ ЦВЕТА .....	с.18		
<b>K</b> УСТРАНЕНИЕ НЕПОЛАДОК .....	с.19		
<b>ЗАПАСНЫЕ ЧАСТИ</b>			

## РЕКОМЕНДАЦИИ

В приведённой ниже таблице описано значение символов, использованных в настоящем руководстве, касающихся использования, заземления, рабочих операций, ухода и ремонта оборудования.

	<p>Внимательно ознакомьтесь с данным руководством перед использованием оборудования.          Ненадлежащее использование может нанести ущерб людям и имуществу.          Запрещается использование агрегата в состоянии наркотического или алкогольного опьянения.          Ни в коем случае не модифицируйте оборудование.          Используйте материалы и растворители, совместимые с различными частями агрегата, для этого внимательно ознакомьтесь с рекомендациями и предостережениями производителя.          См. Технические Характеристики оборудования, присутствующие в Руководстве.          Необходимо ежедневно проверять состояние оборудования, при обнаружении изношенных деталей произвести их замену, используя ИСКЛЮЧИТЕЛЬНО оригинальные запчасти.          Не допускать присутствия детей и животных в рабочей зоне.          Выполняйте все предписания техники безопасности.</p>
	<p>Сигнализирует угрозу возникновения несчастного случая или серьезного повреждения оборудования при несоблюдении предупреждений.</p>
 	<p>Сигнализируют угрозу возникновения химических реакций или взрыва при несоблюдении предупреждений.          Опасность травм или тяжких телесных повреждений, вызванных контактом со струёй пистолета, в случае их возникновения НЕЗАМЕДЛИТЕЛЬНО обратитесь к врачу и сообщите ему тип впрыснутого вещества.          Не производить распыление в отсутствие защиты сопла и спускового крючка пистолета.          Не приближать пальцы к соплу пистолета.          По окончании рабочего цикла, прежде чем приступать к операциям по уходу и обслуживанию, произвести процедуру декомпрессии, описанную в данном руководстве.</p>
	<p>Предоставляет указания и рекомендации относительно утилизации или переработки продукта без ущерба для окружающей среды.</p>
	<p>Указывает на опасность электрошока при несоблюдении предостережений и на присутствие электрического напряжения.          Хранить в сухом и защищённом от воздействия дождя месте.          Проверить целостность электропроводов.          Перед началом операций по очистке и обслуживанию оборудования необходимо отключить агрегат от питания и разрядить остаточное электрическое напряжение.</p>
	<p>Указывает на наличие кабельного зажима для заземления.          Используйте ТОЛЬКО трёхпроводные удлинительные кабели и заземленные электрические выходы.          Перед началом работы убедитесь в наличии заземления электропроводки и её соответствии требованиям безопасности.</p>
   	<p><b>ПОЖАРО- И ВЗРЫВООПАСНОСТЬ</b>          Существует опасность возгорания или взрыва таких огнеопасных испарений, как испарения растворителей или лако-красочных материалов.          Во избежание риска возникновения пожара или взрыва:          - Использовать оборудование ТОЛЬКО в хорошо проветриваемых помещениях.          - Удалить все возможные источники воспламенения, такие как пусковые факелы, сигареты, переносные электрические фонари, синтетическая одежда (возможно возникновение статического электричества) и т.д.          - Заземлить оборудование и все проводящие электричество предметы, находящиеся в рабочей зоне.          - Использовать исключительно безвоздушные заземлённые трубопроводы.          - Не использовать хлороформ, метилхлорид, прочие растворители на основе галогеносодержащего углеводорода или растворы, содержащие такие растворители в алюминиевом оборудовании под давлением. Их использование может спровоцировать опасную химическую реакцию с возможным взрывом.          При возникновении электрических ударов или разрядов необходимо незамедлительно прервать работу с оборудованием.          Вблизи рабочей зоны должен иметься огнетушитель.</p>



	<p><b>ОПАСНОСТЬ ВПРЫСКИВАНИЯ ЖИДКОСТИ ПОД ВЫСОКИМ ДАВЛЕНИЕМ</b> Существует опасность проникновения в организм человека жидкости, выходящей под высоким давлением из пистолета, или же в случае утечки жидкости.</p> <p>Во избежание возгорания жидкости или ее проникновения в организм оператора следует:</p> <ul style="list-style-type: none"> <li>- Когда не выполняется распыление, устанавливать предохранительный стопор на спусковом крючке пистолета,.</li> <li>- Не приближать руки и пальцы к соплу пистолета. - Не пытаться остановить утечки руками, телом и т.д.</li> <li>- Не направлять пистолет ни на себя, ни на окружающих.</li> <li>- Не производить распыление без использования специальной защиты сопла.</li> <li>- После окончания распыления и перед началом любой операции по техническому обслуживанию выпускать давление из системы.</li> <li>- Не использовать компоненты, допустимая нагрузка которых ниже максимального давления системы.</li> <li>- Не допускать использование оборудования детьми.</li> <li>- При нажатии на спусковой крючок пистолета необходимо соблюдать предельную осторожность ввиду возможного возникновения отдачи.</li> </ul> <p><b>Когда жидкость под высоким давлением попадает под кожу, рана на вид похожа на «обычный порез», но на самом деле травма может быть очень серьезной. Незамедлительно произвести необходимую медицинскую обработку поврежденной части тела.</b></p>
	<p>Сигнализируют необходимость использования перчаток, защитных очков и масок.</p> <p>Используйте спецодежду, соответствующую нормам безопасности, принятым в стране проведения работ.</p> <p>Необходимо снять браслеты, серьги, кольца, цепочки и прочие предметы, которые могут мешать работе оператора.</p> <p>При осуществлении работ и технического обслуживания не одевать одежду с широкими рукавами, шарфы, галстуки и прочие предметы, которые могут попасть в подвижные части агрегата.</p>

## **A** ПРИНЦИП ДЕЙСТВИЯ

Данная модель является автономным агрегатом для порошкового окрашивания.

Компания **LARIUS** разработала модель **AD CH 200-TRIBO**, позволяющую использовать пистолеты для коронирования (порошок, заряженный с помощью электродов высокого напряжения) и трибоэлектрические пистолеты (порошок, заряженный трением) в одной установке для электростатического окрашивания.

Поэтому установку можно использовать как электростатический

генератор для пистолетов серии **CH 200**, а также как устройство управления электростатическим зарядом для ручных и автоматических пистолетов **LARIUS TRIBO**. Переход из одного режима в другой производится с помощью переключателя.

Модель **AD**-это идеальное решение, позволяющее часто изменять цвет окрашивания. При этом порошок подается непосредственно из фабричной упаковки. В случае необходимости достаточно заменить коробку с порошком и очистить всасывающий патрубков

## В ТЕХНИЧЕСКИЕ ХАРАКТЕРИСТИКИ

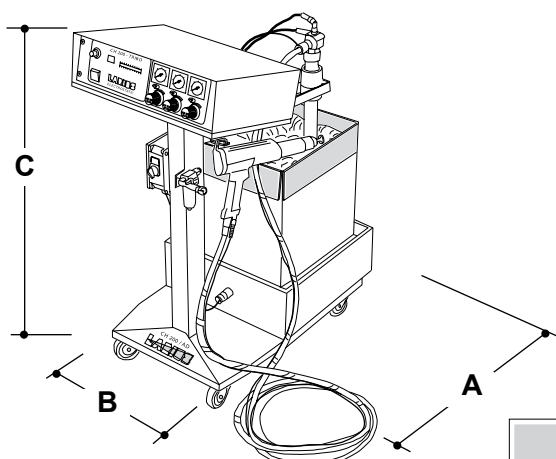

	CH 200 - TRIBO /AD
РАБОЧЕЕ НАПРЯЖЕНИЕ	120-220 Вперем.
УСТАНОВЛЕННАЯ МОЩНОСТЬ	60 W
ЧАСТОТА	50 Hz
РАСХОД ПОРОШКА	3-20 кг/ч
ВЕС	55 кг
ДЛИНА	(A) 490 мм
ШИРИНА	(B) 800 мм
ВЫСОТА	(C) 1100 мм

	ПИСТОЛЕТА CH 200	ПИСТОЛЕТА TRIBO
РАБОЧЕЕ НАПРЯЖЕНИЕ	12 Вперем.	-
НАПРЯЖЕНИЕ НА ВЫХОДЕ	0-120 кВ с.с.	-
НОМИНАЛЬНЫЙ ТОК	0-190 мкА	-
ПОЛЯРНОСТЬ	Отрицательный	Положительно
ВЕС	690 г	590 г
ДЛИНА	360 мм	450 мм

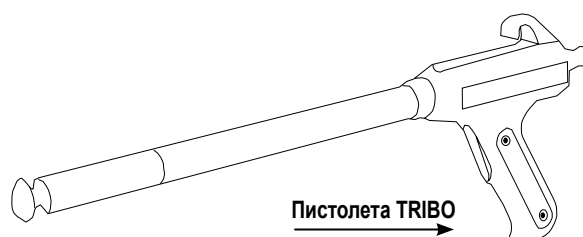
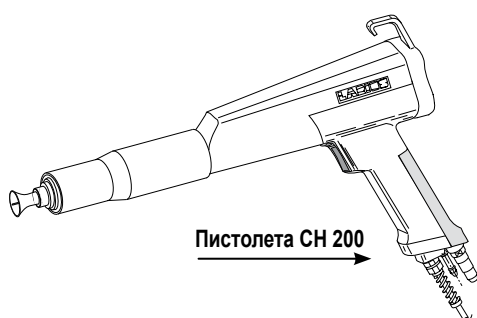



## С ОСНОВНЫЕ КОМПОНЕНТЫ



ПОЗ.	Наименование
1	Электростатический генератор RACK, включая все электрические и пневматические силовые и контрольные цепи, а также системы защиты и цифровой индикатор рабочего напряжения и тока
2	Патрубок подачи порошка
3	Кабель электропитания для ручного пистолета
4	Вспомогательная тележка с шарнирными колесиками
5	Сменный контейнер для порошка, позволяющий использовать порошки разного цвета (рекомендуемая максимальная вместимость: 25 кг)

ПОЗ.	Наименование
6	Пистолет для порошкового окрашивания CH200 из эпоксипластика, обработанного в глубоком вакууме и прошедшего специальную термическую обработку для обеспечения максимальной электроизоляции и необходимой механической прочности. Пистолет содержит умножитель напряжения с пластмассовой изоляцией (Можно использовать трибоэлектрические пистолеты CH 200 – TRIBO)
7	Виброцит с наклонной поверхностью, с электрическим вибратором
8	Выключатель электрического вибратора

## D ТРАНСПОРТИРОВКА И РАСПАКОВКА

- Строго соблюдайте направление, обозначенное на внешней стороне упаковки надписями и символами.
- Перед установкой агрегата необходимо подготовить соответствующее помещение с необходимым пространством, хорошим освещением, чистым и гладким полом.

	<p>Все операции по выгрузке и перемещению оборудования выполняются клиентом, при этом необходимо соблюдать осторожность для предотвращения повреждений людей и оборудования. Выгрузка должна осуществляться квалифицированным персоналом (оператором автопогрузчика, крановщиком и т.д.) при помощи соответствующих подъемных средств с грузоподъемностью, соответствующей весу упаковки и с соблюдением всех правил безопасности. Рабочие должны иметь все необходимые индивидуальные защитные средства.</p>
--	---

- Производитель не несёт ответственности за выгрузку и транспортировку оборудования до места проведения работ.
- Убедитесь в целостности упаковки при получении оборудования. Распакуйте оборудование и проверьте отсутствие повреждений, вызванных транспортировкой. При обнаружении поврежденных компонентов, незамедлительно свяжитесь с компанией **LARIUS** и транспортной компанией. Сообщения о повреждениях принимаются не позже 8 дней с даты получения оборудования. Уведомление осуществляется заказным письмом с распиской о получении, направленным в **LARIUS** и транспортную компанию.

	<p>Переработка упаковочных материалов осуществляется клиентом в соответствии с действующим законодательством страны, где используется оборудование. В любом случае, следует стремиться максимально реутилизировать упаковочные материалы, чтобы не наносить вред окружающей среде.</p>
--	--

## E ПРАВИЛА БЕЗОПАСНОСТИ

- РАБОТОДАТЕЛЬ ДОЛЖЕН ПРОИНСТРУКТИРОВАТЬ РАБОТНИКОВ РИСКЕ ВОЗНИКНОВЕНИЯ НЕСЧАСТНЫХ СЛУЧАЕВ, О ЗАЩИТНЫХ УСТРОЙСТВАХ ОПЕРАТОРА И ОБЩИХ ПРАВИЛАХ ТЕХНИКИ БЕЗОПАСНОСТИ, ПРЕДУСМОТРЕННЫХ МЕЖДУНАРОДНЫМИ СТАНДАРТАМИ И ЗАКОНОДАТЕЛЬСТВОМ СТРАНЫ, ГДЕ УСТАНАВЛИВАЕТСЯ ОБОРУДОВАНИЕ, А ТАКЖЕ О НОРМАТИВАХ ПРОТИВ ЗАГРЯЗНЕНИЯ ОКРУЖАЮЩЕЙ СРЕДЫ.

- РАБОТНИКИ ДОЛЖНЫ НЕУКОСНИТЕЛЬНО СОБЛЮДАТЬ ТРЕБОВАНИЯ ТЕХНИКИ БЕЗОПАСНОСТИ СТРАНЫ, ГДЕ ИСПОЛЬЗУЕТСЯ ОБОРУДОВАНИЕ, А ТАКЖЕ МЕРЫ ПО ЗАЩИТЕ ОКРУЖАЮЩЕЙ СРЕДЫ.

	<p>Перед работой с оборудованием внимательно и полностью ознакомьтесь с данными инструкциями. Сохраняйте инструкции.</p>
	<p>Нарушение целостности или несанкционированная замена одной или более составляющих оборудования, использование аксессуаров, инструментов и расходных материалов, отличных от рекомендованных производителем, могут вызывать опасность несчастного случая и освобождают производителя от гражданской и уголовной ответственности.</p>

- СОБЛЮДАЙТЕ ПОРЯДОК В ЗОНЕ ПРОВЕДЕНИЯ РАБОТ. БЕСПОРЯДОК НА РАБОЧЕМ МЕСТЕ МОЖЕТ ПОСЛУЖИТЬ ПРИЧИНОЙ НЕСЧАСТНЫХ СЛУЧАЕВ.
- СОБЛЮДАЙТЕ РАВНОВЕСИЕ, СТАРАЙТЕСЬ ИЗБЕГАТЬ НЕБЕЗОПАСНЫХ ПОЛОЖЕНИЙ.
- ПЕРЕД НАЧАЛОМ РАБОТЫ ТЩАТЕЛЬНО ПРОВЕРЬТЕ ОТСУТСТВИЕ ПОВРЕЖДЕННЫХ ЧАСТЕЙ И УБЕДИТЕСЬ В ТОМ, ЧТО ОБОРУДОВАНИЕ НАХОДИТСЯ В РАБОЧЕМ СОСТОЯНИИ.
- ВСЕГДА СОБЛЮДАЙТЕ ИНСТРУКЦИИ ПО ТЕХНИКЕ БЕЗОПАСНОСТИ И ДЕЙСТВУЮЩИЕ НОРМАТИВНЫЕ ТРЕБОВАНИЯ.
- НЕ ДОПУСКАЙТЕ ПРИСУТСТВИЕ ПОСТОРОННИХ ЛИЦ В РАБОЧЕЙ ЗОНЕ.
- **НИ В КОЕМ СЛУЧАЕ** НЕ ПРЕВЫШАЙТЕ ПРЕДПИСАННЫЕ ЗНАЧЕНИЯ МАКСИМАЛЬНОГО РАБОЧЕГО ДАВЛЕНИЯ.
- **НИКОГДА** НЕ НАПРАВЛЯЙТЕ ПИСТОЛЕТ-РАСПЫЛИТЕЛЬ НА СЕБЯ ИЛИ НА ДРУГИХ ЛЮДЕЙ. КОНТАКТ С ИСХОДЯЩЕЙ СТРУЕЙ МОЖЕТ НАНЕСТИ СЕРЬЕЗНЫЕ ТЕЛЕСНЫЕ ПОВРЕЖДЕНИЯ. ПРИ ПОЛУЧЕНИИ ПОВРЕЖДЕНИЙ, ВЫЗВАННЫХ ИСХОДЯЩЕЙ ИЗ ПИСТОЛЕТА СТРУЕЙ, НЕЗАМЕДЛИТЕЛЬНО ОБРАТИТЕСЬ К ВРАЧУ И СООБЩИТЕ ЕМУ ТИП ВПРЫСНУТОГО ВЕЩЕСТВА. **НИКОГДА** НЕ НЕДООЦЕНИВАЙТЕ ПОВРЕЖДЕНИЯ, ВЫЗВАННЫЕ ВПРИСКИВАНИЕМ ЖИДКОСТИ.
- ПЕРЕД ОСУЩЕСТВЛЕНИЕМ ЛЮБОГО ОБСЛУЖИВАНИЯ ИЛИ ЗАМЕНОЙ ЧАСТЕЙ ОБОРУДОВАНИЯ ВСЕГДА ОТКЛЮЧАЙТЕ ЭЛЕКТРОПИТАНИЕ И СПУСКАЙТЕ ДАВЛЕНИЕ В СИСТЕМЕ.
- НИКОГДА НЕ МОДИФИЦИРУЙТЕ ЧАСТИ ОБОРУДОВАНИЯ. ОСУЩЕСТВЛЯЙТЕ РЕГУЛЯРНУЮ ПРОВЕРКУ СОСТАВЛЯЮЩИХ СИСТЕМЫ. ПРОИЗВОДИТЕ ЗАМЕНУ ПОВРЕЖДЕННЫХ ИЛИ ИЗНОШЕННЫХ ЧАСТЕЙ.



- ПЕРЕДИСПОЛЬЗОВАНИЕМ ОБОРУДОВАНИЯ ЗАТЯНИТЕ И ПРОВЕРЬТЕ ВСЕ СОЕДИНИТЕЛЬНЫЕ УЗЛЫ МЕЖДУ НАСОСОМ, ГИБКИМ ШЛАНГОМ И ПИСТОЛЕТОМ.
- ВСЕГДА ИСПОЛЬЗУЙТЕ ГИБКИЙ ШЛАНГ, ВХОДЯЩИЙ В СТАНДАРТНЫЙ РАБОЧИЙ КОМПЛЕКТ. ИСПОЛЬЗОВАНИЕ АКСЕССУАРОВ ИЛИ ИНСТРУМЕНТОВ, ОТЛИЧНЫХ ОТ РЕКОМЕНДОВАННЫХ ДАННЫМ РУКОВОДСТВОМ, МОЖЕТ ПРИВЕСТИ К НЕСЧАСТНЫМ СЛУЧАЯМ.
- ЖИДКОСТЬ, НАХОДЯЩАЯСЯ В ГИБКОМ ШЛАНГЕ, МОЖЕТ ПРЕДСТАВЛЯТЬ СЕРЬЕЗНУЮ ОПАСНОСТЬ. С ГИБКИМ ШЛАНГОМ НЕОБХОДИМО ОБРАЩАТЬСЯ С ОСОБОЙ ОСТОРОЖНОСТЬЮ. ДЛЯ ПЕРЕМЕЩЕНИЯ АГРЕГАТА НЕ ТЯНИТЕ ЗА ГИБКИЙ ШЛАНГ. НИКОГДА НЕ ИСПОЛЬЗУЙТЕ ПОВРЕЖДЕННЫЙ ИЛИ ПОЧИНЕННЫЙ ГИБКИЙ ШЛАНГ.

  	<p><b>Высокая скорость перемещения лако-красочного материала в гибком шланге может вызвать статическое электричество, проявляющееся в виде небольших электроразрядов и искр. Рекомендуется заземлить агрегат. Насос заземляется при помощи провода соединения на массу кабеля электропитания. Пистолет-распылитель заземляется гибким шлангом высокого давления. Все токопроводящие предметы, находящиеся вблизи рабочей зоны, должны быть заземлены.</b></p>
----------	---

- НЕ РАСПЫЛЯТЬ ЛЕГКО ВОСПЛАМЕНИМЫЕ ВЕЩЕСТВА ИЛИ РАСТВОРИТЕЛИ В ЗАКРЫТЫХ ПОМЕЩЕНИЯХ.
- НЕ ИСПОЛЬЗОВАТЬ АГРЕГАТ В ПОМЕЩЕНИЯХ, ЗАПОЛНЕННЫХ ВЗРЫВООПАСНЫМИ ГАЗАМИ.

  	<p><b>Убедиться в совместимости наносимого вещества с потенциально контактирующими с ним материалами, из которых выполнено оборудование (насос, пистолет, шланг и аксессуары). Не использовать лаки или растворители, содержащие галогенозамещенные углеводороды (такие как хлорид или метилен). Эти вещества при соприкосновении с алюминиевыми частями агрегата могут спровоцировать опасные химические реакции с риском взрыва.</b></p>
----------	--

  	<p><b>ПРИ ИСПОЛЬЗОВАНИИ ТОКСИЧНЫХ ВЕЩЕСТВ ИСПОЛЬЗОВАТЬ ЗАЩИТНЫЕ ПЕРЧАТКИ, ОЧКИ И СООТВЕТСТВУЮЩИЕ МАСКИ ВО ИЗБЕЖАНИЕ СОПРИКОСНОВЕНИЯ С НИМИ И ВДЫХАНИЯ ИСПАРЕНИЙ.</b></p>
----------	--

	<p><b>ПРИ РАБОТЕ В НЕПОСРЕДСТВЕННОЙ БЛИЗОСТИ ОТ АГРЕГАТА ПРИНЯТЬ СООТВЕТСТВУЮЩИЕ МЕРЫ ДЛЯ ЗАЩИТЫ СЛУХА.</b></p>
--	---

#### Нормы безопасности при работе с электричеством

- Перед включением штепселя на кабеле в розетку питания убедитесь в том, что переключатель находится в отключенном положении.
- Не перемещать оборудование, включенное в сеть питания.

- При неиспользовании агрегата и перед началом какого бы то ни было технического обслуживания оборудования или замены аксессуаров отключить штепсель из розетки питания.
- Не тянуть агрегат и не отключать от питания рывком за кабель питания.
- Беречь кабель от нагревания, воздействия на него минеральных масел и соприкосновения с режущими гранями.
- При работе с агрегатом вне помещений использовать удлинительный кабель подходящего типа, предназначенный для наружного применения.



**Воспрещается перенастраивать значения калибровки инструментов.**

- Во избежание несчастных случаев все работы по ремонту электрических частей должны осуществляться квалифицированным персоналом.

#### МЕРЫ ПРЕДОСТОРОЖНОСТИ В ХОДЕ РАБОТЫ

- Не курить. Избегать открытого огня.
- В помещении для окрашивания должны находиться только пистолеты и оборудование для подачи порошка. Остальное электрооборудование должно находиться вне помещения.
- Проверить исправность вытяжной системы помещения для окрашивания, а также отсутствие скопившегося порошка в отдельных частях помещения.
- Проверить заземление корпуса и всего электрооборудования.
- Проверить надлежащее заземление оператора. Не использовать перчатки и ботинки из изолирующих материалов. Необходимо использовать ботинки из антистатических материалов.
- Не входить в помещение для окрашивания во время работы оборудования. Перед входом проверить исправность системы блокировки помещения.
- При распылении порошка необходимо использовать защитные маски и комбинезоны.
- Соблюдать порядок в радиусе не менее 5 м вокруг помещения.
- Содержать осветительные приборы в чистоте. Мыть руки и лицо перед едой и питьем.

#### ЗДОРОВЬЕ И БЕЗОПАСНОСТЬ

##### Порошок

- после длительного прямого контакта может вызвать раздражение глаз, рук и дыхательных путей;
- вреден при вдыхании;
- пожаробезопасен, но может вызвать возгорание, если его концентрация в воздухе превышает предельно допустимые нормы;
- может образовать дуговой разряд и привести к возгоранию при наличии источников тепла, открытого огня или электрической искры.



**Утечка материала:**  
Удалить с помощью вытяжки. Не выметать.

**Огонь:**  
Изолировать электрооборудование и использовать пенный огнетушитель.

**Попадание в глаза:**  
Промыть глаза проточной водой и использовать соответствующие медикаменты.

**Попадание в дыхательные пути:**  
Выйти на свежий воздух. Переодеться в чистую одежду. При затруднении дыхания обратиться к врачу.

**Попадание внутрь:**  
Немедленно обратиться к врачу.

- Минимальное расстояние между электродом и обрабатываемой поверхностью. Блокирующее устройство электростатической системы **LARIUS CH 200** срабатывает при приближении пистолета к обрабатываемой поверхности на расстояние менее 20 мм. При этом зарядное напряжение сбрасывается до прекращения заряда частиц распыляемого порошка. Для получения наилучшего результата рекомендуется соблюдать дистанцию между пистолетом и обрабатываемой поверхностью.

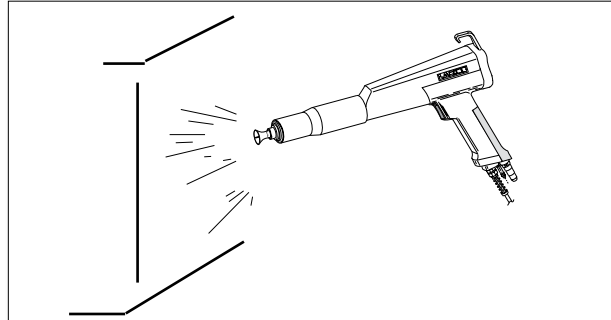

## УСЛОВИЯ ГАРАНТИИ

**Условия гарантии не действительны в случае:**

- неисправности, износа или повреждения, вызванного неправильным осуществлением мойки и чистки компонентов оборудования или его части;
- неправильного использования оборудования;
- использования, не в соответствии с действующим законодательством;
- неправильной или недостаточной установки
- внесения изменений, осуществления операций по техническому обслуживанию, без разрешения производителя.
- использование неоригинальных запчастей и не подходящих деталей для конкретной модели
- полное или частичное невыполнение инструкций.

- Оператор должен работать в проводящих ботинках (кожаных) и без перчаток, так как заземление обеспечивается с помощью металлической накладке на рукоятке пистолета.



## НАДЛЕЖАЩАЯ ЭКСПЛУАТАЦИЯ ОБОРУДОВАНИЯ

Описанное в данном руководстве оборудование представляет собой автономную установку для порошкового окрашивания.

Надлежащая эксплуатация позволяет использовать все функциональные возможности оборудования при обеспечении безопасности оператора.

Необходимо строго соблюдать следующие инструкции:

- Все механические детали, включая корпус оборудования и обрабатываемую поверхность, должны быть заземлены.

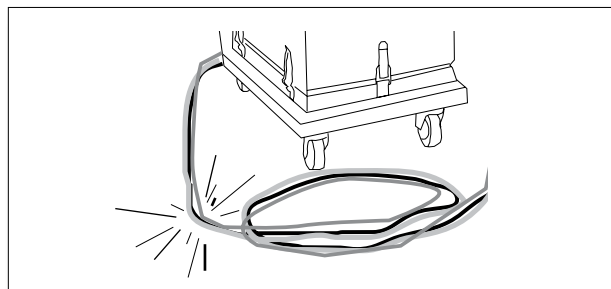

- Шланг подачи порошка не должен иметь резких изгибов или заломов.



**Соблюдать инструкции, приведенные в руководстве по эксплуатации и техническому обслуживанию.**

- Проверить целостность составляющих и деталей оборудования.
- Соблюдать инструкции и предупреждения, присутствующие на оборудовании. Необходимо обеспечить читаемость предупреждающих табличек.
- Проверить целостность (условия хранения) и техническое состояние оборудования и его основных составляющих.
- Проверить исправность пневматического оборудования и целостность шлангов и соединений.
- При выполнении любых операций использовать подходящую рабочую одежду, соответствующую правилам безопасности в рабочей зоне.
- Немедленно сообщать о любых неисправностях (таких как некорректный режим работы, подозрение на поломку, нештатные вибрации или повышенный шум) ответственному участку и не использовать оборудование до выяснения и устранения причин поломки.
- Соблюдать график технического обслуживания. Вносить в журнал замечания по каждому проведенному обслуживанию.
- Хранить порошок в закрытых контейнерах в сухом просторном и проветриваемом помещении.
- Подготовить и очистить от загрязнений обрабатываемую поверхность.
- Сжатый воздух не должен содержать воду или масло.
- Необходимо правильно закрепить и заземлить обрабатываемый участок.
- Корпус должен обеспечивать надлежащее заземление участка.
- Для идеальной полимеризации в печи должна быть соответствующая температура.
- Очистить шланг подачи порошка, камеру окраски и систему повторного использования порошка от загрязнений и остатков порошка, отличного от выбранного для окрашивания.
- В ходе работы необходимо регулярно проводить проверку предварительной обработки и запекания.
- При повторном использовании просеять и смешать порошок в рекомендованной пропорции с новым материалом.
- Запрещается использовать силиконовые и лакокрасочные материалы в непосредственной близости от оборудования.

## **G** НЕНАДЛЕЖАЩАЯ ЭКСПЛУАТАЦИЯ

Под "ненадлежащей эксплуатацией" оборудования компания **LARIUS** понимает любое использование, которое не было описано в предыдущем параграфе, а также:

- Использование не по назначению. Не направлять пистолет на людей;
- Использование несовместимых источников питания; При внесении модификаций в оборудование необходимо получить разрешение компании **LARIUS** на использование новой техники.
- Допуск к использованию оборудования неподготовленного персонала;
- Несоблюдение графика регулярного технического обслуживания или неправильно проведенное техническое обслуживание;
- Использование неоригинальных или неподходящих запасных деталей;
- Изменение или нарушение режима работы блокирующих устройств и/или нарушение целостности оборудования;
- Проведение операций по проверке, техническому обслуживанию или ремонту без вывода оборудования из эксплуатации;
- Временная починка или ремонтные работы, не соответствующие инструкциям.



Компания **LARIUS** не несет ответственности за механические повреждения и/или вред, причиненный людям, обусловленный ненадлежащей эксплуатацией оборудования.

При необходимости использования оборудования с материалами, отличными от перечисленных в договоре продажи, или изменения рабочих характеристик оборудования, необходимо связаться с компанией **LARIUS** для согласования новых параметров и условий эксплуатации.

Оператор, ответственный за эксплуатацию и техническое обслуживание оборудования, должен обеспечивать отсутствие посторонних предметов в зонах риска, управления и доступа к пневмораме.

## **H** ПУЛЬТ УПРАВЛЕНИЯ

Контроль рабочих операций, регулировки и остановки оборудования, а также индикаторов надлежащей эксплуатации, осуществляется с пульта управления, расположенного сверху.



**Установить на главном выключателе разъединитель с плавкими предохранителями для обеспечения полной изоляции оборудования.**

### ОПЕРАТИВНЫЙ КОНТРОЛЬ

**Кнопки - Переключатели - Световые индикаторы - Потенциометры**

Кнопки управления расположены на контрольной панели. Оператор использует их для управления оборудованием в ходе эксплуатации и операций по техническому обслуживанию и проверкам.

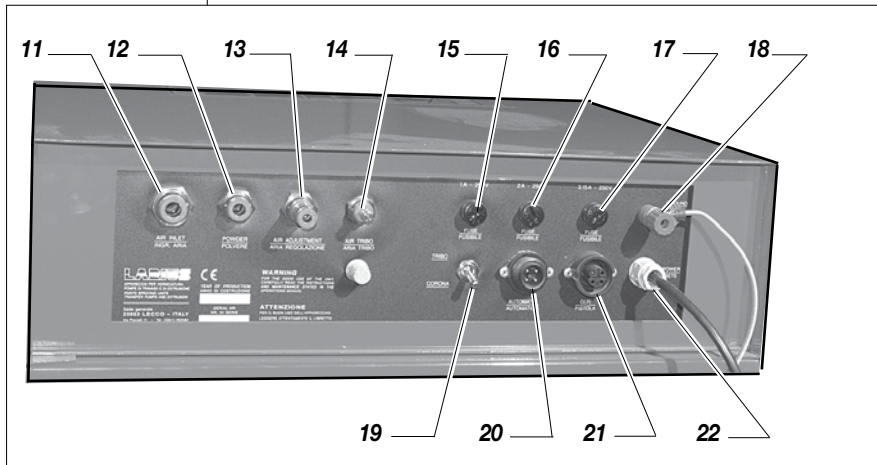
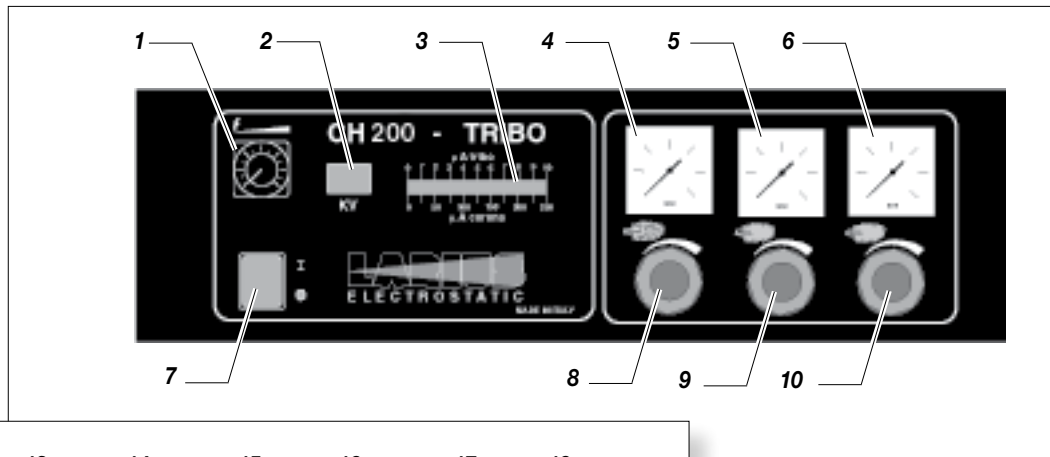

ПОЗ.	Описание
1	Потенциометр регулировки, кВ
2	Цифровой индикатор, кВ
3	Светодиодный индикатор, мкА
4	Манометр индикации давления выталкивания
5	Манометр индикации давления добавочного воздуха
6	Манометр индикации давления воздуха для трибоэлектрического окрашивания;
7	Главный выключатель
8	Манометр регулировки давления воздуха, выталкивающего порошок
9	Манометр регулировки давления добавочного воздуха
10	Манометр регулировки давления воздуха для трибоэлектрического окрашивания (увеличивает трибоэлектрический эффект)
11	Муфта соединения всасывающего шланга
12	Муфта соединения шланга подачи порошка

ПОЗ.	Описание
13	Муфта соединения шланга подачи добавочного воздуха
14	Муфта соединения шланга подачи воздуха для трибоэлектрического окрашивания и шланга подачи добавочного воздуха для очистки CH200;
15	Главный плавкий предохранитель (1А)
16	Предохранитель электроклапана (2А)
17	Предохранитель основной электроцепи (3,15А)
18	Крепление кабеля заземления
19	Переключатель режима коронирования/ трибоэлектрическое окрашивание
20	Разъем кабеля управления автоматическим пистолетом
21	Разъем кабеля электропитания пистолета
22	Кабель электропитания



## РЕГУЛИРОВКА ТОКА НА ВЫХОДЕ мкА

Электроцепь генератора оборудована устройством ограничения тока. При необходимости позволяет увеличить ток, не меняя установленного напряжения.

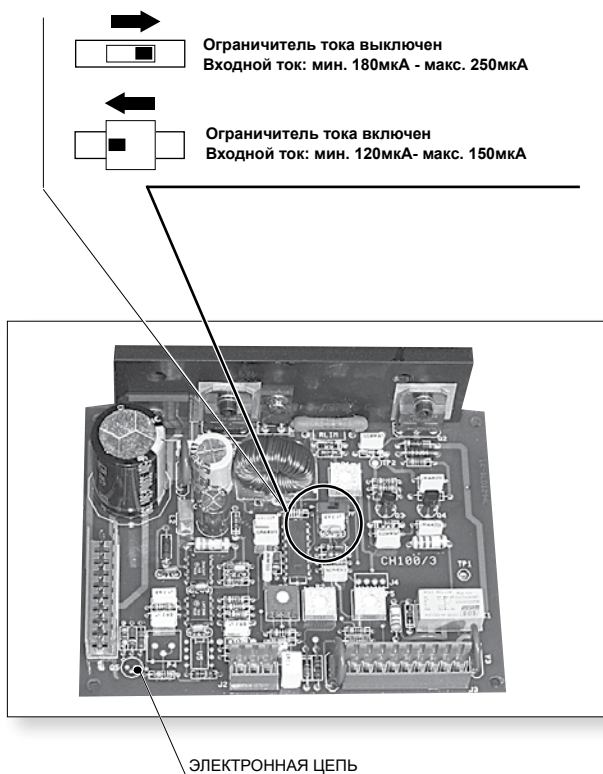
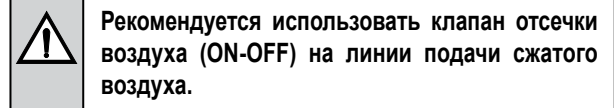
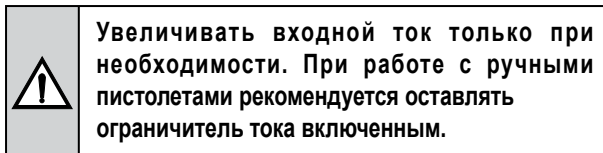

Влажность воздуха не должна превышать 1 мг воды/м<sup>3</sup>.  
Объем подачи воздуха зависит от рабочего давления (200+600 л/мин.).  
Компрессор подачи воздуха должен быть заземлен с помощью отдельного кабеля.

- Подсоединить шланг (H5) подачи сжатого воздуха диаметром 10 мм к задней части панели управления стенда.
- Соединить шланг (H7) подачи порошка и шланг (H8) подачи добавочного воздуха с помпой распыления порошка и генератором (H6).
- Провести кабель заземления (H9) в помещение для окрашивания и подключить к генератору с помощью кабельного зажима (H10).
- Подключить кабель заземления патрубка всасывания порошка к корпусу (H11).

### Электростатический пистолет

- Подключить пистолет к генератору с помощью кабеля электропитания (H12).
- Подключить шланг подачи порошка (H13) к пистолету и помпе распыления порошка.
- Подключить шланг (H14) подачи добавочного воздуха к пистолету и генератору для очистки диффузора и токопровода.

### Трибоэлектрический пистолет

- При использовании пистолетов для трибоэлектрического окрашивания снять заглушку подачи воздуха для трибоэлектрического окрашивания и подсоединить шланг (H14) к пистолету.

## ПОДКЛЮЧЕНИЕ

- Проверить заземление оборудования;
- Проверить соответствие напряжения в сети данным, указанным на заводской табличке агрегата;
- Проверить, чтобы выключатель на стойке находился в положении «0».
- Проверить, чтобы выключатель вибратора находился в положении «ОТКЛ.».
- Подключить оборудование к сети питания с помощью специального кабеля (H1) и (H2).

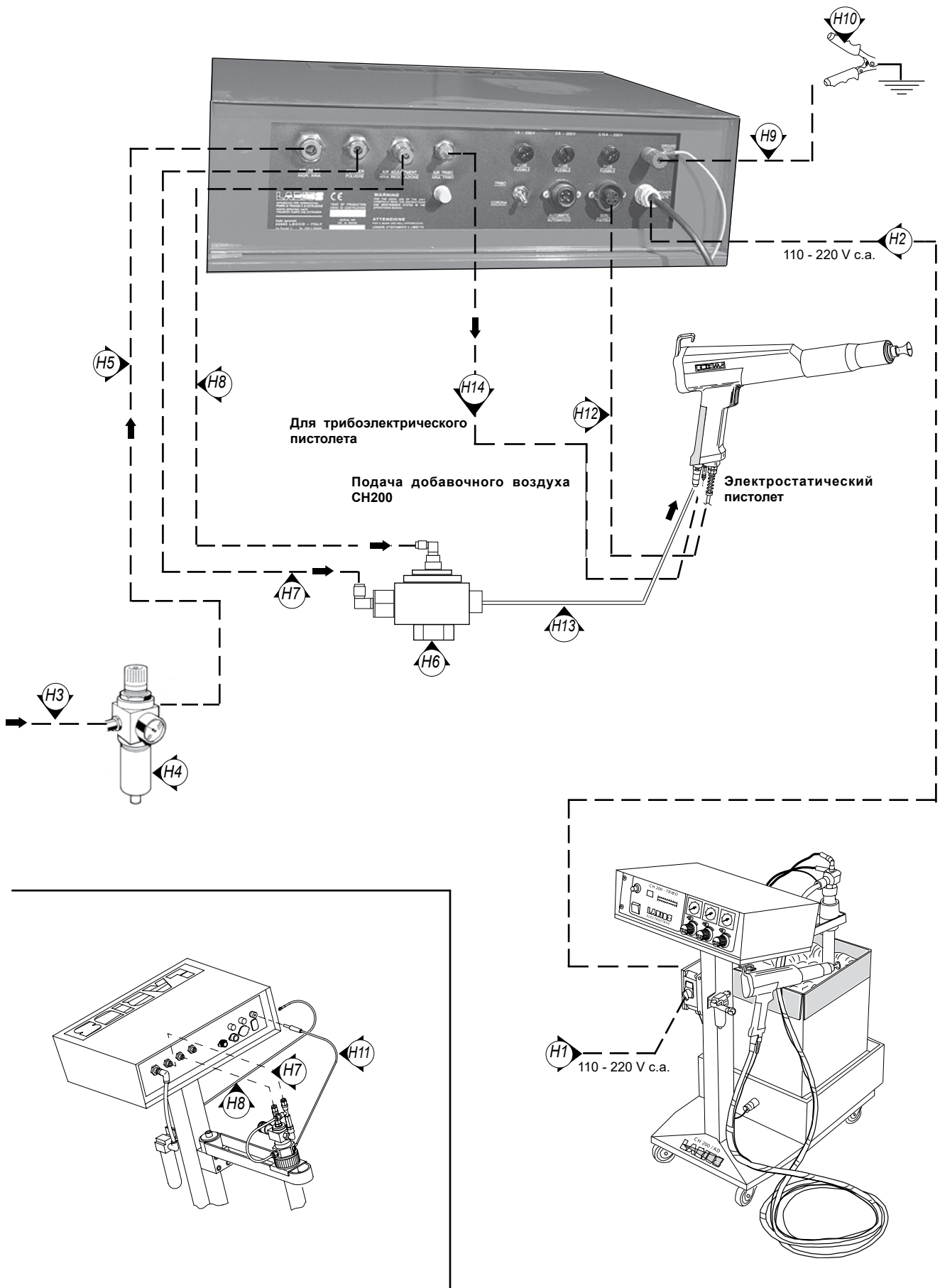



## ЭКСПЛУАТАЦИЯ

После подключения всех электрических и пневматических цепей в соответствии с инструкциями, описанными в предыдущей главе, следует:

- Установить поворотный рукав (H15) так, чтобы можно было поставить картонную коробку (H16) с порошком на виброджит (H17) как показано на рисунке.
- Поднять всасывающий патрубок для порошка (H18). Ослабив блокирующее кольцо, можно установить всасывающий патрубок вдоль поворотного рукава (H19).
- Повернуть поворотный рукав (H15) и установить над коробкой с порошком.
- Погрузить всасывающий патрубок (H18) в коробку.
- Включить подачу воздуха в установку.
- Установить главный переключатель (H20) на распределительном щите во включенное положение.
- Установить переключатель (H21) электрического вибратора во включенное положение "ON".

 **Электрический вибратор начинает работать при каждом нажатии спускового крючка пистолета и автоматически выключается при отпускании спускового крючка.**

## Использование пистолета CH 200 (для коронирования)



**Перед использованием установки с пистолетом CH 200 (для коронирования) проверьте, что переключатель (H22) установлен в положение "CORONA".**



H22

- Направить пистолет в помещение для окрашивания и, нажав на пусковой крючок, отрегулировать распыление порошка.
- Отрегулировать давление выталкивания в помпе распыления порошка с помощью регулятора (H23) с учетом показателей манометра (H24) (рекомендуемые значения не более 3-4 бар).

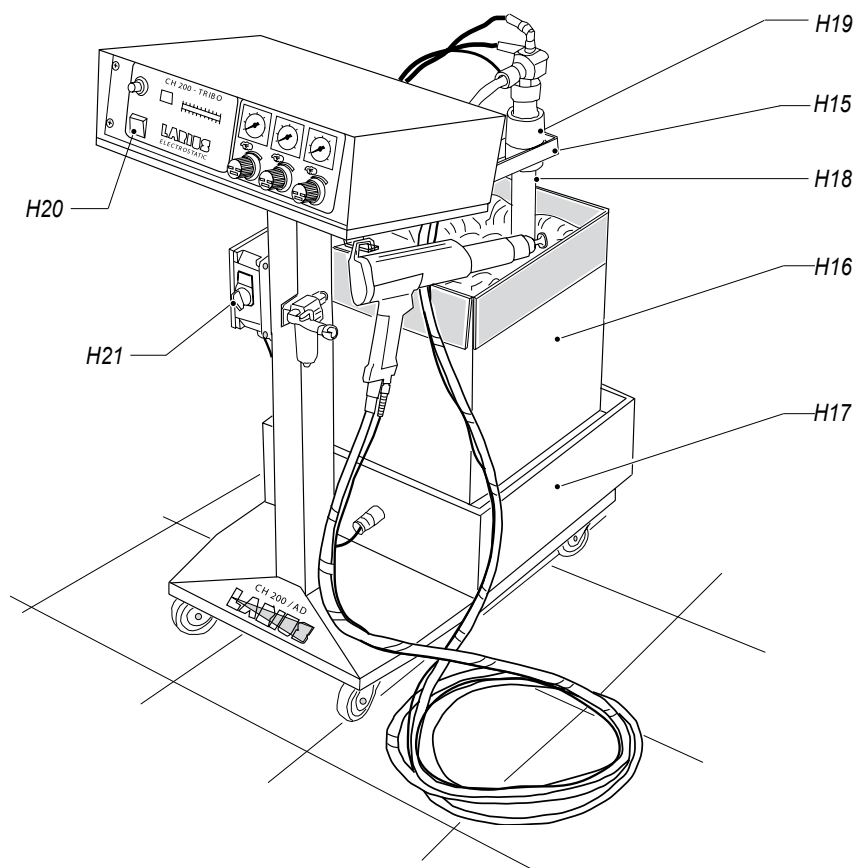

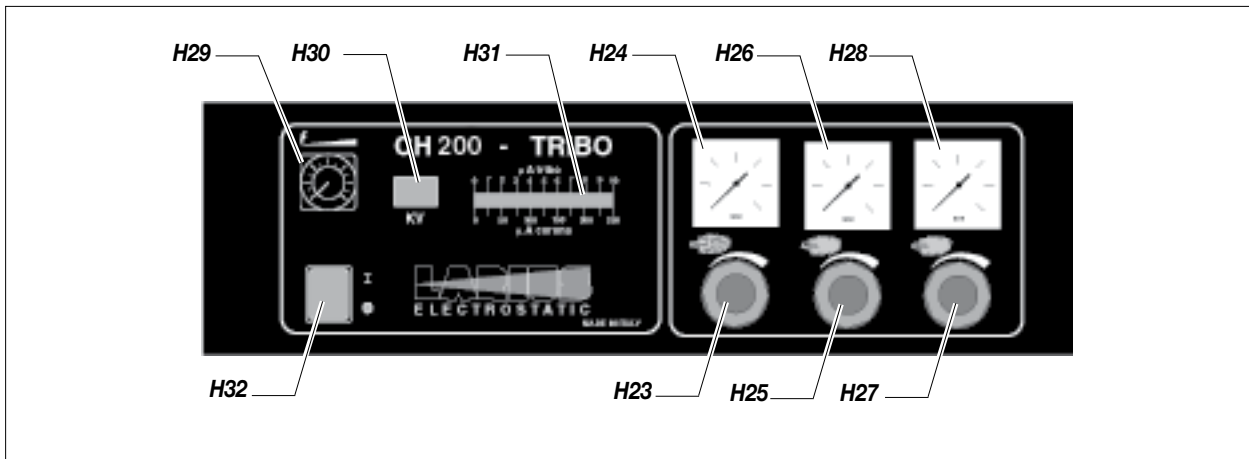

- Отрегулировать струю распыления порошка из пистолета с помощью ручки (H25) с учетом показателей манометра (H26), (рекомендованное значение – 0,5-2 бар). Значение всегда должно быть ниже давления выталкивания (манометр H24). После этого отпустить пусковой крючок.
- Отрегулировать струю добавочного воздуха для очистки диффузора и токопровода. С помощью ручки (H27) на основании показаний манометра (H28) установить давление воздуха на выходе в рекомендованном интервале 0,5±1 бар. В зависимости от объема распыленного порошка отрегулировать струю для очистки необходимых участков поверхности от остатков материала.
- Установить необходимое напряжение (0÷100 кВ) с помощью потенциометра (H29) и проверить заданные параметры на цифровом дисплее (H30).
- Направить пистолет на окрашиваемую поверхность (рекомендуемое расстояние 15-20 см) и нажать пусковой крючок пистолета для начала распыления порошка под высоким напряжением. На светодиодном индикаторе (H31) будет показана сила тока в микроамперах (макс. 250 мкА).



**Защищать пистолет от механических воздействий. Повторяющиеся удары и толчки не нарушат внешнюю целостность пистолета, но могут вызвать внутренние повреждения и вывести пистолет из строя.**

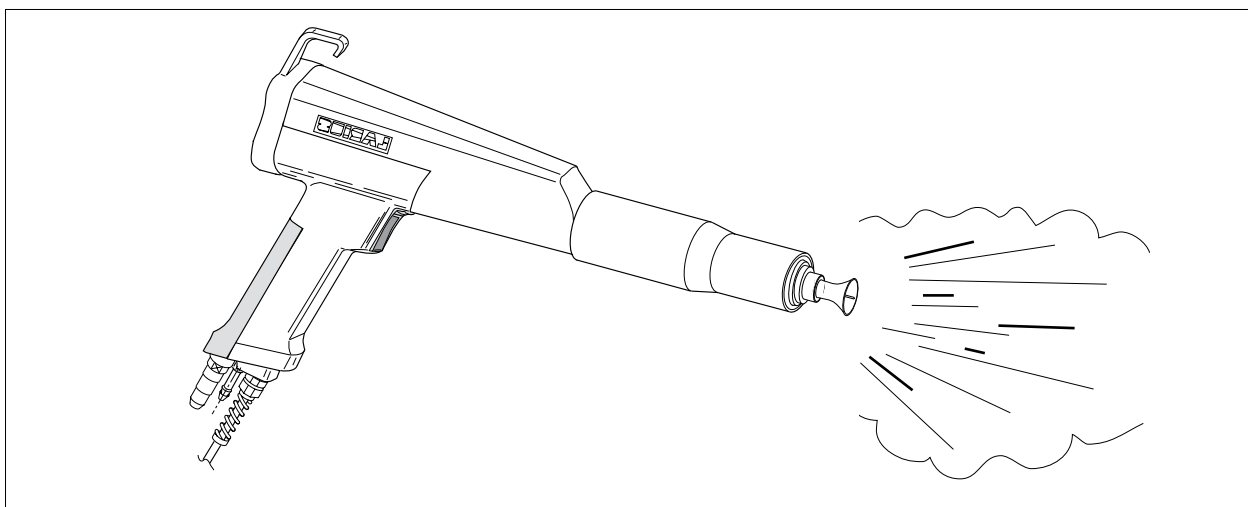



## ИСПОЛЬЗОВАНИЕ ТРИБОЭЛЕКТРИЧЕСКОГО ПИСТОЛЕТА

	<p>Перед использованием установки с трибоэлектрическим пистолетом проверьте, что переключатель (H22) установлен в положение "TRIBO".</p>
---	--

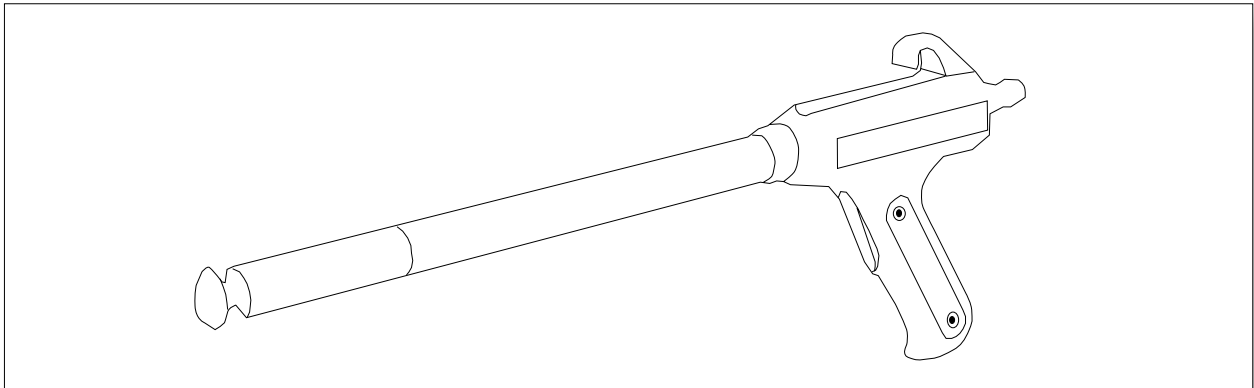

- Направить пистолет на окрашиваемую поверхность (рекомендуемое расстояние 15-20 см) и нажать пусковой крючок пистолета, чтобы начать распыление порошка. На светодиодном индикаторе (H31) будет показана сила тока на выходе в микроамперах (макс. 250 мкА).
- Отрегулировать давление выталкивания в помпе распыления порошка с помощью регулятора (H23) с учетом показателей манометра (H24) (рекомендуемые значения не более 3-4 бар).
- Отрегулировать струю распыления порошка из пистолета с помощью ручки (H25) с учетом показателей манометра (H26), (рекомендованное значение – 0,5-2 бар). Значение всегда должно быть ниже давления выталкивания (манометр H24).
- Отрегулировать давление подачи воздуха для трибоэлектрического окрашивания с помощью ручки (H27) на основании показателей манометра (H28).

При повышении давления возрастает трибоэлектрический эффект.

Значение электростатического заряда можно проверить по светодиодному индикатору (H31), расположенному на генераторе.

После этого можно отпустить пусковой крючок.

Направить пистолет на окрашиваемую поверхность (рекомендуемое расстояние 10-15 см) и нажать пусковой крючок пистолета, чтобы начать распыление порошка.

На светодиодном индикаторе (H31) будет показана сила тока на выходе в микроамперах (макс. 10 мкА).

	<p><b>Защищать пистолет от механических воздействий. Повторяющиеся удары и толчки не нарушат внешнюю целостность пистолета, но могут вызвать внутренние повреждения и вывести пистолет из строя.</b></p>
---	--

## I РЕГУЛЯРНОЕ ТЕХНИЧЕСКОЕ ОБСЛУЖИВАНИЕ



Перед всеми операциями технического обслуживания и очистки необходимо отключить электропитание и остановить подачу воздуха.

### КАЖДЫЕ 8 ЧАСОВ И/ИЛИ ПРИ КАЖДОМ ИЗМЕНЕНИИ ЦВЕТА ПОРОШКА

#### Очистка пистолета CH 200/AD

- Отсоединить патрубок подачи порошка, затем отвинтить сопло (11) от пистолета.
- Очистить пистолет и сопло изнутри с помощью струи сжатого воздуха.  
При необходимости для очистки пистолета используйте специальную щетку, входящую в комплект поставки оборудования.

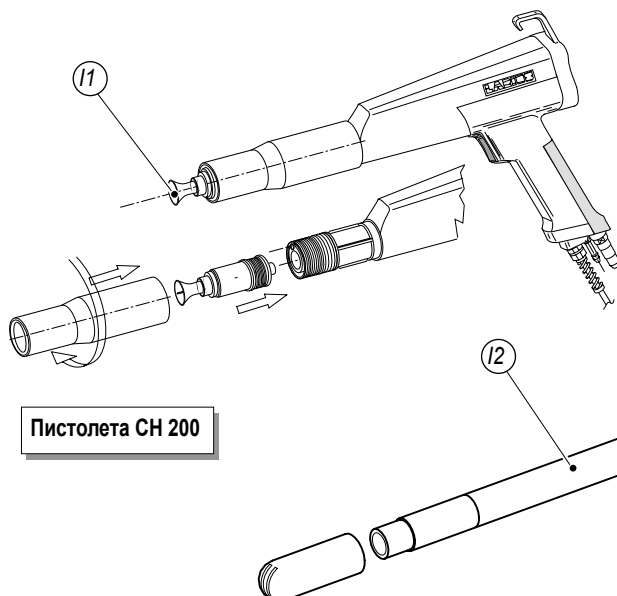

Пистолета CH 200

#### Очистка трибозлектрического пистолета

- Отсоединить патрубок подачи порошка и сопло. Очистить пистолет и сопло изнутри с помощью струи сжатого воздуха.
- **При необходимости можно разобрать трибозлектрический пистолет**  
Вручную отсоединить зарядную трубку (12) от корпуса пистолета.  
Снять диффузор (13) вручную.  
Отсоединить сопло.

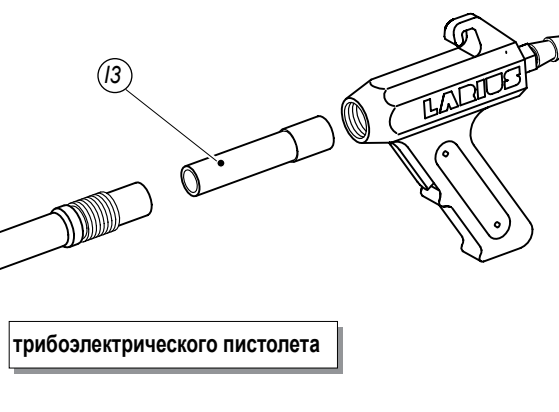

трибозлектрического пистолета

### КАЖДЫЕ 40-80 ЧАСОВ И/ИЛИ ПРИ КАЖДОМ ИЗМЕНЕНИИ ЦВЕТА ПОРОШКА

#### Очистка патрубков подачи порошка

- Отсоединить патрубок подачи порошка (14) от контейнера и пистолета. Продуть изнутри струей сжатого воздуха, чтобы удалить остатки порошка. Проверить патрубок подачи порошка на предмет отсутствия изломов, перегибов и повреждений.

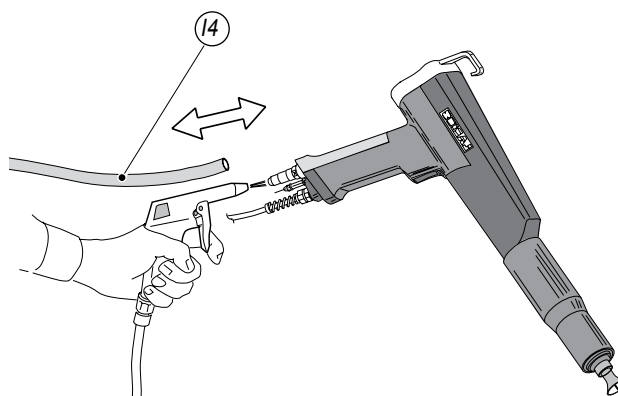



**КАЖДЫЕ 40-80 ЧАСОВ**

**Проверка диффузора Вентури**

- Проверить износ диффузора Вентури (15) помпы для распыления порошка.  
Диаметр отверстия нового диффузора составляет 4,8 мм. Со временем отверстие увеличивается, и эффект инжекции потока (эффект Вентури) ослабевает. Когда

диаметр отверстия достигает 8 мм, необходимо заменить диффузор.

При применении особо абразивных материалов используйте диффузор из карбида вольфрама.

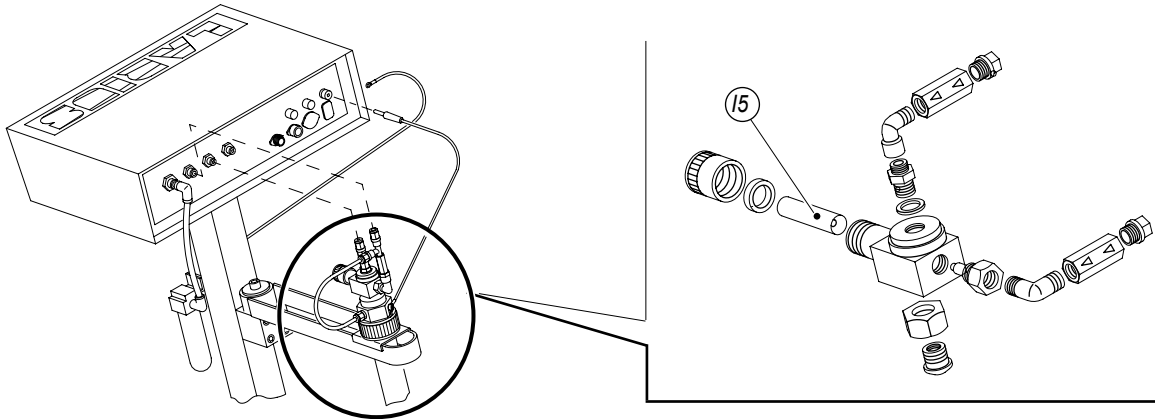

**КАЖДЫЕ 40-80 ЧАСОВ**

**Очистка фильтра редукционного клапана**

Для обеспечения надлежащей работы устройства необходимо соблюдать следующие правила:

- Проверить, что фильтр редукционного клапана работает исправно. Проверить, не скопился ли конденсат внутри воронки.  
При необходимости удалить конденсат. Для этого открутите винт продувки (16) под воронкой фильтра: давление внутри воронки удалит конденсат.
- Регулярно очищать фильтрующий патрон во избежание снижения производительности устройства.  
Промыть воронку водой и очистить струей сжатого воздуха.

 **Перед снятием воронки остановить подачу сжатого воздуха.**

**Регулировка давления**

Давление устанавливается с помощью регулятора, расположенного на верхней части редукционного клапана.

*Чтобы повысить давление, поверните регулятор по часовой стрелке (+).*

*Чтобы понизить давление, поверните регулятор против часовой стрелки (-).*

Не подавайте в пневматическую цепь сжатый воздух с большим количеством примесей, или содержащий агрессивные жидкости.

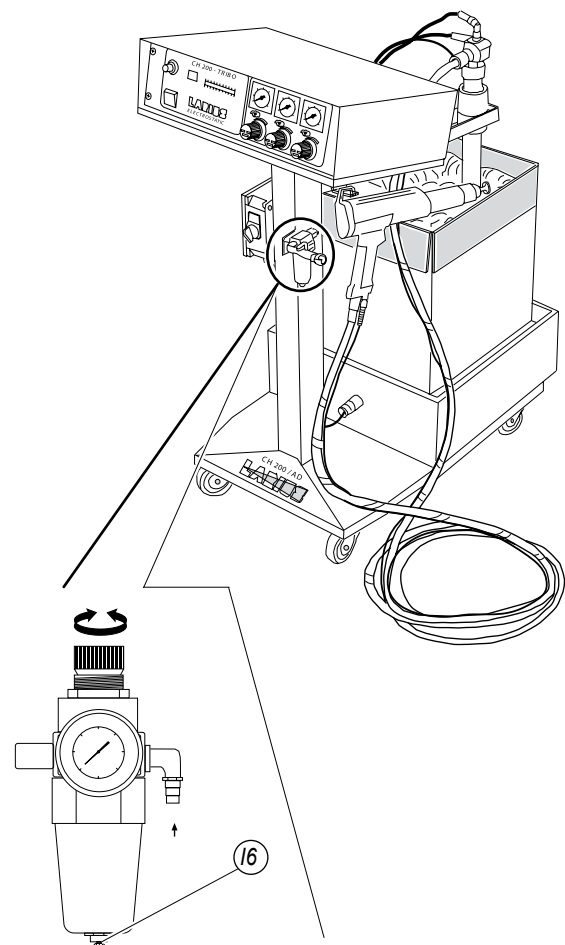



## J ИЗМЕНЕНИЕ ЦВЕТА

Модель **CH 200/AD** позволяет часто менять цвет окрашивания благодаря возможности использования порошка непосредственно из упаковки.

Чтобы изменить цвет порошка, необходимо:

- Отключить основное электропитание оборудования и подачу воздуха.
- Повернуть поворотный рукав (**J1**) так, чтобы можно было снять картонную коробку (**J2**).
- Поднять всасывающий патрубок для порошка (**J3**). Ослабив блокирующее кольцо, можно установить всасывающий патрубок вдоль поворотного рукава (**J4**).
- Снять коробку и заменить ее на коробку с порошком необходимого цвета. Проверить положение коробки на виброщите (**J5**).
- Повернуть поворотный рукав (**J1**) и установить над коробкой с порошком.
- Погрузить всасывающий патрубок (**J3**) в коробку.
- Включить подачу воздуха в установку.
- Установить главный переключатель (**J6**) на распределительном щите во включенное положение.
- Установить переключатель (**J7**) электрического вибратора во включенное положение "ON".

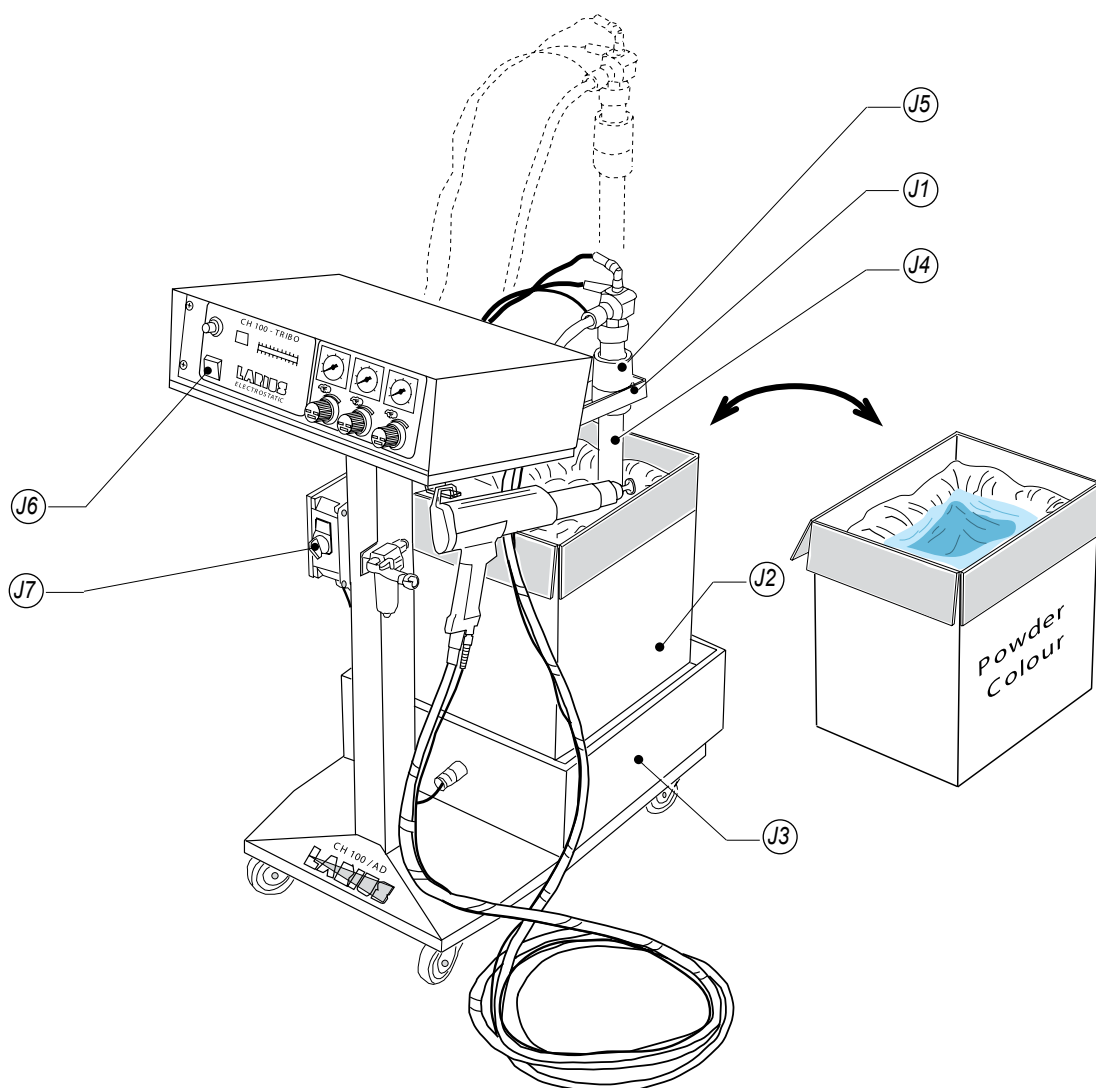



## К УСТРАНЕНИЕ НЕПОЛАДОК

Неполадка	Причина	Разрешение
<ul style="list-style-type: none"> <li>Электрические разряды между соплом пистолета и обрабатываемой поверхностью;</li> </ul>	<ul style="list-style-type: none"> <li>Электрическое напряжение выше допустимого;</li> <li>Для пистолета CH 200: электрический ток выше допустимого;</li> <li>Для пистолета CH 200: повреждено сопло;</li> <li>Отсутствует надлежащее заземление окрашиваемого участка;</li> <li>Для пистолета CH 200: поврежден усилитель;</li> </ul>	<ul style="list-style-type: none"> <li>Для пистолета CH 200: уменьшить напряжение с помощью потенциометра станда;</li> <li>Для трибозлектрического пистолета: уменьшить давление подачи воздуха для трибозлектрического окрашивания;</li> <li>Включить ограничитель тока модуля обработки данных;</li> <li>Заменить сопло;</li> <li>С помощью тестера или аналогичного прибора проверить заземление держателей. При необходимости очистить держатели;</li> <li>Заменить усилитель;</li> </ul>
<ul style="list-style-type: none"> <li>Оборудование не включается после нажатия переключателя Вкл/Выкл;</li> </ul>	<ul style="list-style-type: none"> <li>Отсутствует напряжение в сети;</li> <li>Поврежден плавкий предохранитель 1А;</li> </ul>	<ul style="list-style-type: none"> <li>Проверить кабель электропитания;</li> <li>Заменить плавкий предохранитель 1А;</li> </ul>
<ul style="list-style-type: none"> <li>Стенд включается, но дисплей кВ не работает;</li> </ul>	<ul style="list-style-type: none"> <li>Поврежден плавкий предохранитель 3,15А;</li> <li>Поврежден модуль обработки данных;</li> </ul>	<ul style="list-style-type: none"> <li>Заменить плавкий предохранитель 3,15А;</li> <li>Заменить модуль обработки данных;</li> </ul>
<ul style="list-style-type: none"> <li>Дисплей кВ светится, но при переключении потенциометра показания на дисплее не меняются;</li> </ul>	<ul style="list-style-type: none"> <li>Поврежден потенциометр регулировки кВ, модуль обработки данных или модуль визуального наблюдения;</li> </ul>	<ul style="list-style-type: none"> <li>Для этого необходимо:                             <ul style="list-style-type: none"> <li>Отключить электропитание;</li> <li>Открутить четыре фиксирующих винта и вынуть стенд из защитного кожуха оборудования CH 200-tribo;</li> <li>Отсоединить отмеченный соединитель j3 модуля обработки данных;</li> <li>С помощью тестера (или другого прибора для измерения электрического сопротивления) проверить целостность потенциометра: подсоединить один наконечник тестера к центральному зажиму потенциометра, а другой наконечник - к одному из боковых зажимов. При повороте ручки потенциометра значение сопротивления, показанное тестером, должно варьироваться приблизительно от 0 до 1 KΩ.</li> <li>Если проверка дает отрицательный результат, заменить потенциометр;</li> </ul> </li> </ul>
<ul style="list-style-type: none"> <li>Оборудование работает, но при нажатии пускового крючка не происходит распыление;</li> </ul>	<ul style="list-style-type: none"> <li>Отсутствует порошок;</li> <li>Засорена помпа распыления порошка;</li> <li>Установлено недостаточное давление выталкивания;</li> <li>Поврежден плавкий предохранитель 2 А;</li> <li>Плохо соединен или поврежден кабель подключения пистолета к генератору;</li> </ul>	<ul style="list-style-type: none"> <li>Добавить порошок;</li> <li>Отсоединить помпу распыления материала и очистить каналы;</li> <li>Повысить давление выталкивания;</li> <li>Заменить плавкий предохранитель 2А;</li> <li>Проверить соединения. С помощью тестера проверить питание кабеля. При необходимости заменить кабель;</li> </ul>



Неполадка	Причина	Soluzione
<ul style="list-style-type: none"> <li>Быстрый износ диффузора Вентури;</li> </ul>	<ul style="list-style-type: none"> <li>Чрезмерно абразивный порошок;</li> </ul>	<ul style="list-style-type: none"> <li>Использовать диффузор Вентури из твердого сплава (код 5296/A);</li> </ul>
<ul style="list-style-type: none"> <li>Пистолет плохо распыляет порошок</li> </ul>	<ul style="list-style-type: none"> <li>Износ или закупорка диффузора Вентури;</li> <li>Слишком высокое давление подачи добавочного воздуха (центральный регулятор станда) или нарушение баланса между давлением добавочного воздуха и подачи порошка (регулятор слева);</li> <li>Частичная закупорка однонаправленных клапанов помпы;</li> <li>Короткий шланг подачи порошка или большой внутренний диаметр шланга;</li> </ul>	<ul style="list-style-type: none"> <li>Очистить и/или заменить диффузор Вентури;</li> <li>Уменьшить давление добавочного воздуха и/или увеличить давление выталкивания; <b>Важно:</b> Давление добавочного воздуха всегда должно быть ниже давления выталкивания.</li> <li>Очистить и/или заменить однонаправленные клапаны;</li> <li>Использовать оригинальный шланг подачи порошка или шланг с внутренним диаметром не более 12 мм и длиной не менее 5 м;</li> </ul>
<ul style="list-style-type: none"> <li>Слабая струя распыления</li> </ul>	<ul style="list-style-type: none"> <li>Установлено недостаточное давление выталкивания;</li> <li>Влажный порошок, затруднение всасывания помпы;</li> <li>Износ или закупорка диффузора Вентури;</li> </ul>	<ul style="list-style-type: none"> <li>Повысить давление выталкивания;</li> <li>Проверить систему подачи воздуха. При необходимости установить сушилку для воздуха;</li> <li>Очистить и/или заменить диффузор Вентури;</li> </ul>
<ul style="list-style-type: none"> <li>Порошок плохо заряжается и/или не "пристает" к поверхности</li> </ul>	<ul style="list-style-type: none"> <li>Давление добавочного воздуха (центральный регулятор станда) выше нормы;</li> <li>Давление добавочного воздуха для очистки сопла выше нормы;</li> <li>Отсутствует надлежащее заземление окрашиваемой поверхности;</li> <li>Порошок не предназначен для коронирования и/или трибоэлектрического окрашивания;</li> <li>Только для трибоэлектрического пистолета: Давление воздуха для трибоэлектрического окрашивания (регулятор справа) ниже нормы;</li> <li>Для пистолета CH 200: повреждено и/или загрязнено сопло;</li> </ul>	<ul style="list-style-type: none"> <li>Уменьшить давление подачи добавочного воздуха;</li> <li>Уменьшить давление подачи добавочного воздуха;</li> <li>С помощью тестера или аналогичного прибора проверить заземление держателей. При необходимости очистить держатели;</li> <li>Проконсультироваться с поставщиком порошка;</li> <li>Увеличить давление воздуха для трибоэлектрического окрашивания для усиления трибоэлектрического эффекта;</li> <li>Очистить и/или заменить сопло;</li> </ul>
<ul style="list-style-type: none"> <li>Порошок заряжается и "пристает" к поверхности, но шкала мкА не показывает изменений</li> </ul>	<ul style="list-style-type: none"> <li>Для трибоэлектрического пистолета: загрязнен и/или поврежден шланг подачи;</li> <li>Поврежден модуль визуального наблюдения;</li> <li>Для трибоэлектрического пистолета: переключатель коронирования/ трибоэлектрическое окрашивание установлен в положение "corona" (коронирование);</li> <li>Для трибоэлектрического пистолета: плохо соединен или поврежден кабель подключения пистолета к генератору;</li> <li>Для трибоэлектрического пистолета: поврежден модуль обработки данных;</li> </ul>	<ul style="list-style-type: none"> <li>Очистить и/или заменить шланг подачи;</li> <li>Заменить модуль визуального наблюдения;</li> <li>Установить переключатель в положение "tribo" (трибоэлектрическое окрашивание);</li> <li>Проверить соединения. С помощью тестера проверить питание кабеля. При необходимости заменить кабель;</li> <li>Заменить модуль обработки данных;</li> </ul>



Неполадка	Причина	Разрешение
<ul style="list-style-type: none"> <li>Порошок не загружается и не "обволакивает"</li> </ul>	<ul style="list-style-type: none"> <li>Порошок не предназначен для коронирования и/или трибоэлектрического окрашивания;</li> <li>Для пистолета CH 200: поврежден модуль обработки данных;</li> <li>Для пистолета CH 200: переключатель коронирования/трибоэлектрическое окрашивание установлен в положение "tri-bo" (трибоэлектрическое окрашивание);</li> <li>Для пистолета CH 200: электроды сопла повреждены или неправильно смонтировано сопло;</li> <li>Для пистолета CH 200: поврежден усилитель;</li> </ul>	<ul style="list-style-type: none"> <li>Проконсультироваться с поставщиком порошка;</li> <li>Заменить модуль обработки данных;</li> <li>Установить переключатель в положение "согопа" (коронирование);</li> <li>Надлежащим образом установить сопло и/или заменить его;</li> <li>Заменить усилитель;</li> </ul>
<ul style="list-style-type: none"> <li>Оборудование работает, но при нажатии пускового крючка не происходит распыление;</li> </ul>	<ul style="list-style-type: none"> <li>Поврежден электроклапан или модуль обработки данных;</li> <li>Дефект кнопки пистолета;</li> </ul>	<ul style="list-style-type: none"> <li>Заменить электроклапан и/или модуль обработки данных;</li> <li>Для трибоэлектрического пистолета: <ul style="list-style-type: none"> <li>Отключить кабель соединения пистолет-генератор от генератора;</li> <li>С помощью тестера (или другого устройства, способного проверить цепь на наличие разрыва) проверить электрическую связь между выходами, отмеченными цифрой 1, и <math>\text{---}</math> соединителем при нажатом пусковом крючке пистолета;</li> <li>При отрицательном результате проверки, последовательно заменить рычажок пускового крючка, затем корпус пускового крючка или обе детали</li> </ul> </li> <li>Для пистолета CH 200: <ul style="list-style-type: none"> <li>Отключить кабель соединения пистолет-генератор от генератора;</li> <li>С помощью тестера (или другого устройства, способного проверить цепь на наличие разрыва) проверить электрическую связь между выходами, отмеченными цифрой 1, и <math>\text{---}</math> соединителем при нажатом пусковом крючке пистолета;</li> </ul> </li> <li>При отрицательном результате проверки, последовательно заменить пусковой крючок, затем управляющий блок или обе детали;</li> </ul>
<ul style="list-style-type: none"> <li>Оборудование работает, порошок выходит из пистолета без нажатия пускового крючка.</li> </ul>	<ul style="list-style-type: none"> <li>Дефект кнопки пистолета.</li> </ul>	<ul style="list-style-type: none"> <li>Для трибоэлектрического пистолета: <ul style="list-style-type: none"> <li>Отключить кабель соединения пистолет-генератор от генератора;</li> <li>С помощью тестера (или другого устройства, способного проверить цепь на наличие разрыва) убедиться в отсутствии электрической связи между выходами, отмеченными цифрой 1, и <math>\text{---}</math> соединителем при отпущенном пусковом крючке пистолета;</li> <li>При отрицательном результате проверки, последовательно заменить корпус пускового крючка, затем рычажок пускового крючка или обе детали</li> </ul> </li> <li>Для пистолета CH 200: <ul style="list-style-type: none"> <li>Отключить кабель соединения пистолет-генератор от генератора;</li> </ul> </li> </ul>



Неполадка	Причина	Разрешение
		<ul style="list-style-type: none"><li>- С помощью тестера (или другого устройства, способного проверить цепь на наличие разрыва) убедиться в отсутствии электрической связи между выходами, отмеченными цифрой 1, и <math>\perp</math>-соединителем при отпущенном пусковом крючке пистолета;</li><li>- При отрицательном результате проверки, последовательно заменить управляющий блок, затем пусковой крючок или же обе эти детали.</li></ul>
<ul style="list-style-type: none"><li>• Оборудование функционирует, но при нажатии спускового крючка пистолета не запускается вибратор.</li></ul>	<ul style="list-style-type: none"><li>• Выключатель вибратора находится в положении «ОТКЛ.»;</li><li>• Электровибратор неисправен.</li></ul>	<ul style="list-style-type: none"><li>• Повернуть выключатель в положение «ВКЛ.»;</li><li>• Заменить электровибратор.</li></ul>



Перед осуществлением любого обслуживания или заменой частей насоса всегда необходимо отключать электропитание и спускать давление (следуйте «процедуре правильной декомпрессии»).



# ЗАПАСНЫЕ ЧАСТИ

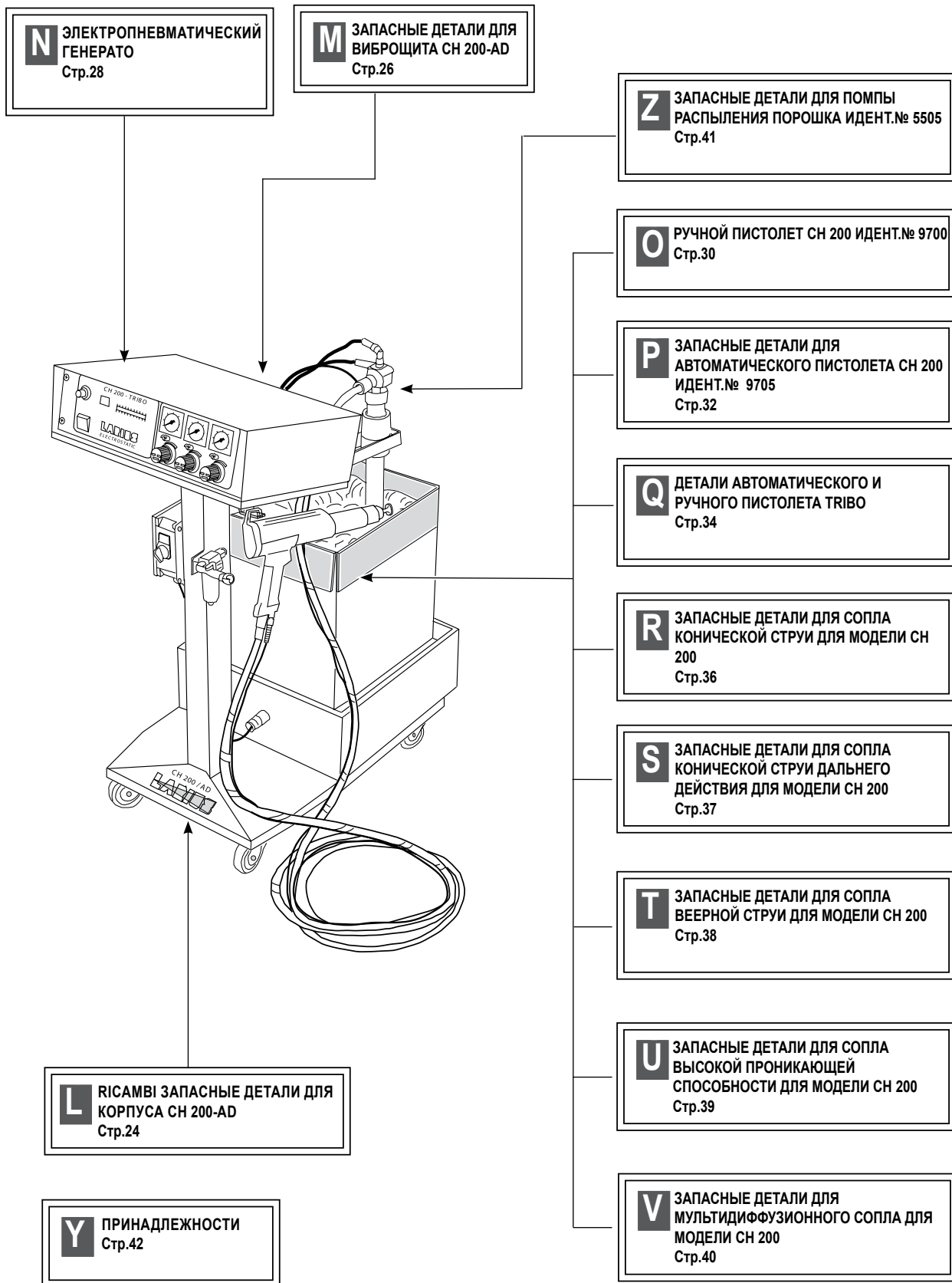



## ЗАПАСНЫЕ ДЕТАЛИ ДЛЯ ВИБРОЩИТА CH 200-AD

**ВНИМАНИЕ:** при заказе любой запасной части всегда указывать идентификационный код и количество.

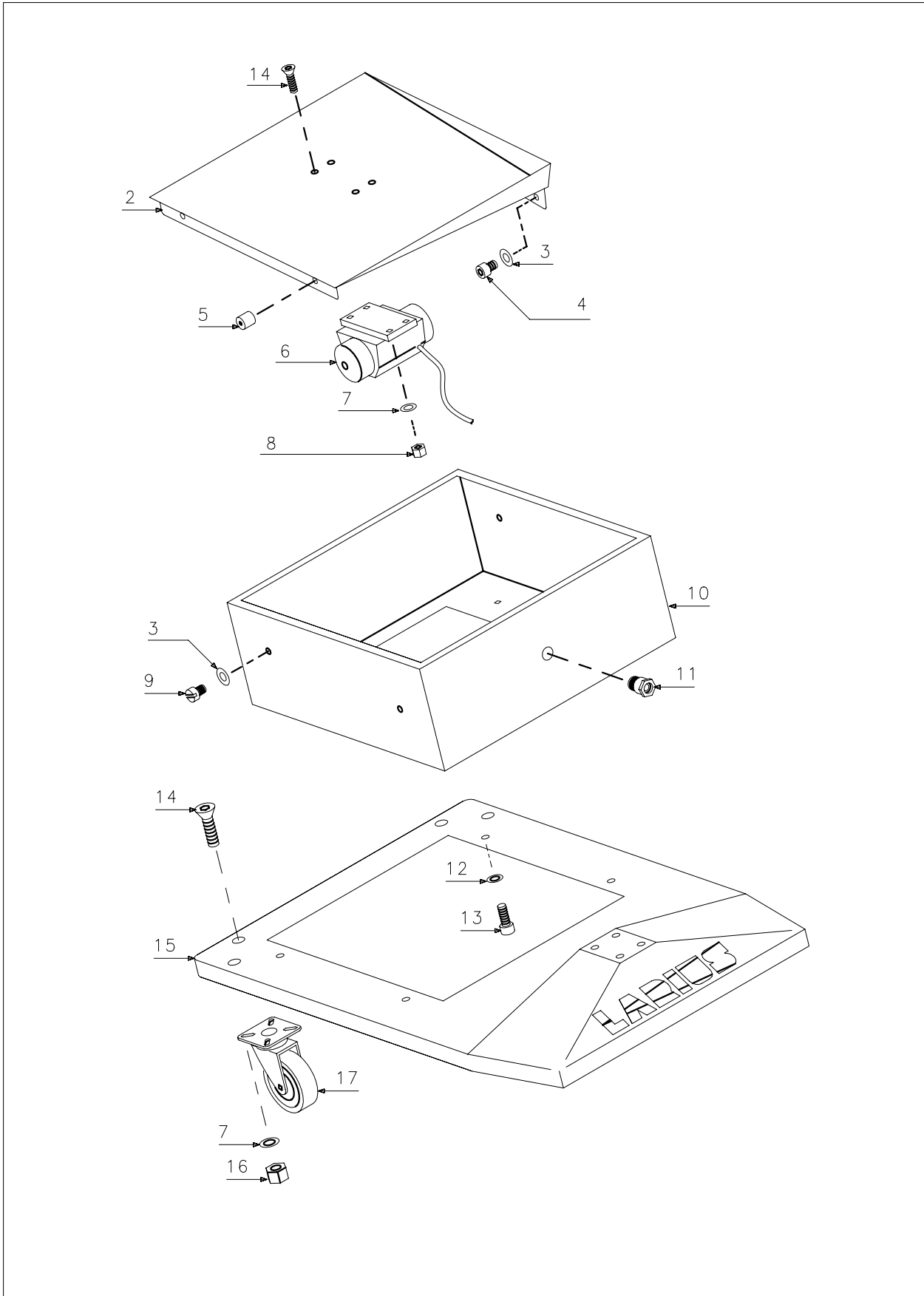



Поз	Код	Наименование	Поз	Код	Наименование
1	510425	Винт	9	5727	Винт
2	5877	Виброщит	10	5878	Рама виброщита
3	5725	Шайба	11	5729	Кабельный ввод
4	5726	Винт	12	54003	Шайба
5	5728	Виброустойчивая кольцевая шайба	13	54004	Винт
6	5723	Вибратор 220 В	14	5583	Винт
6	5757	Вибратор 110 В	15	5738	Основание тележки
7	95063	Шайба	16	91026	Гайка
8	8042	Самостопорящаяся гайка	17	5582	Колесо

# М ЗАПАСНЫЕ ДЕТАЛИ ДЛЯ КОРПУСА CH 200-AD

**ВНИМАНИЕ:** при заказе любой запасной части всегда указывать идентификационный код и количество.

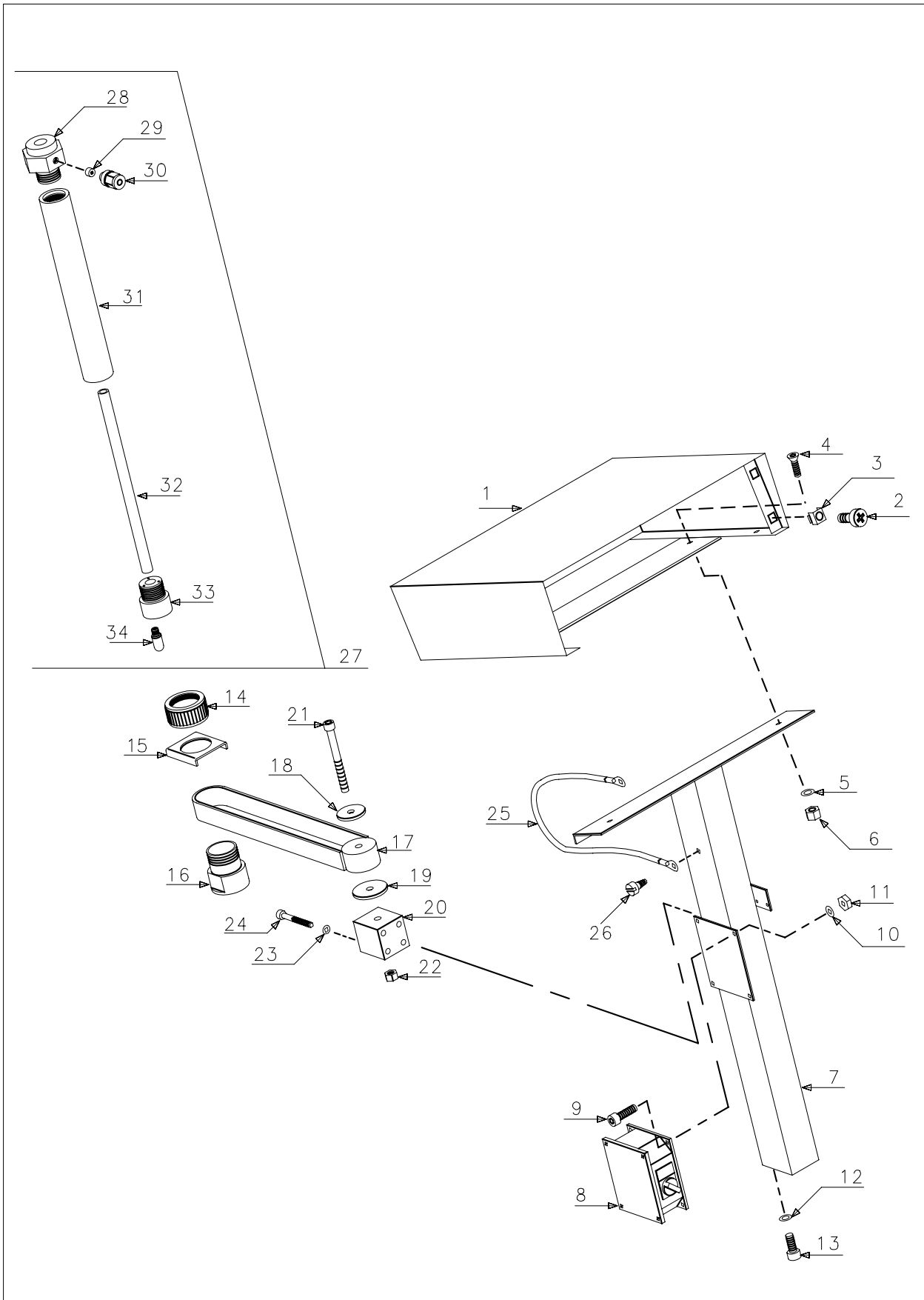



Поз	Код	Наименование	Поз	Код	Наименование
	<b>5710</b>	<b>Опорная рама в комплекте</b>	<b>17</b>	5748	Поворотный рукав
<b>1</b>	5875	Кожух генератора	<b>18</b>	5751	Шайба
<b>2</b>	5591	Винт	<b>19</b>	5750	Стопорная шайба
<b>3</b>	5778	Квадратная гайка	<b>20</b>	5749	Блок поворотного рукава
<b>4</b>	5583	Винт	<b>21</b>	5755	Винт
<b>5</b>	95063	Шайба	<b>22</b>	5756	Гайка
<b>6</b>	8042	Гайка	<b>23</b>	34009	Шайба
<b>7</b>	5746	Кронштейн генератора	<b>24</b>	7059	Винт
<b>8</b>	5747	Электрокоробка	<b>25</b>	5765	Кабель заземления
<b>9</b>	32029	Винт	<b>26</b>	5768	Саморез
<b>10</b>	5876	Шайба	<b>27</b>	5708	Всасывающий патрубок в комплекте
<b>11</b>	91154	Гайка	<b>28</b>	5743	Верхняя муфта соединения
<b>12</b>	96030	Шайба	<b>29</b>	5745	Дроссельный клапан
<b>13</b>	34008	Винт	<b>30</b>	11719	Автоматическая муфта
<b>14</b>	5752	Блокировочное кольцо патрубка	<b>31</b>	5741	Всасывающий патрубок
<b>15</b>	5754	Направляющий фланец	<b>32</b>	5740	Патрубок подачи порошка
<b>16</b>	5753	Направляющая всасывающего патрубка	<b>33</b>	5742	Нижняя муфта соединения
			<b>34</b>	5744	Фильтр

# N ЭЛЕКТРОПНЕВМАТИЧЕСКИЙ ГЕНЕРАТОР

**ВНИМАНИЕ:** при заказе любой запасной части всегда указывать идентификационный код и количество.

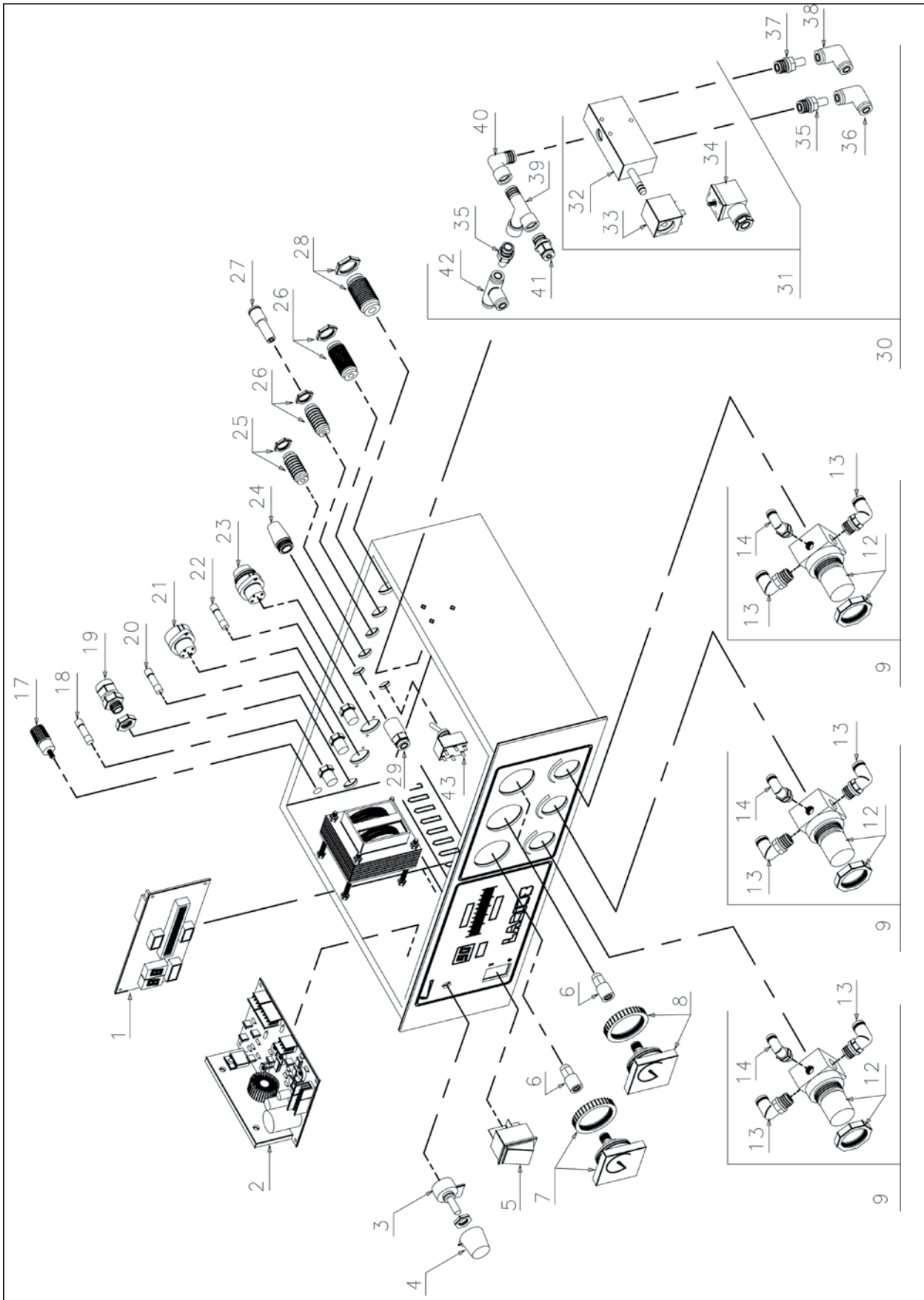



Поз.	Код	Описание	Кол-во	Поз.	Код	Описание	Кол-во
-	<b>5920</b>	<b>Электропневматический генератор для пистолета CH 200 и Larius Tribo</b>	-	<b>26</b>	5348	Муфта соединения для шланг 8	2
				<b>27</b>	5676	Переходник соединения для шланг 6	1
-	<b>5101</b>	<b>Электропневматический генератор для пистолета CH 200</b>	-	<b>28</b>	5347	Муфта соединения для шланг 10	1
				<b>29</b>	22016	1/4-дюймовая муфта соединения для шланга	1
-	<b>5922</b>	<b>Электропневматический генератор для пистолета Larius Tribo</b>	-	<b>30</b>	5609	Электроклапан с катушкой, клеммами и муфтами соединения	1
<b>1</b>	5929	Модуль визуального наблюдения	1	<b>31</b>	5649	Электроклапан с катушкой и клеммой	1
<b>2</b>	5603	Модуль обработки данных для CH 200	1	<b>32</b>	5353	Электроклапан	1
	5925	Модуль обработки данных для CH 1200 и Tribo	1	<b>33</b>	5627	Катушка электроклапана	1
	5927	Модуль обработки данных для трибоэлектрического пистолета	1	<b>34</b>	5628	Клемма катушки электроклапана	1
				<b>35</b>	510019	1/4-дюймовая муфта соединения 8	2
<b>3</b>	5931	Потенциометр	1	<b>36</b>	4039	Коленчатый патрубок шланга 8	1
<b>4</b>	5932	Ручка потенциометра	1	<b>37</b>	5597	1/4-дюймовая муфта соединения 10	1
<b>5</b>	5933	Переключатель Вкл/Выкл	1	<b>38</b>	5359	Коленчатый патрубок шланга 10	1
<b>6</b>	5346	1/8-дюймовая муфта соединения для шланга	3	<b>39</b>	8032	1/4" Муфта	3
				<b>40</b>	5255	1/4" Муфта коленчатого патрубка	1
<b>7</b>	5341	Манометр 0-6 бар	1	<b>41</b>	4006	1/4-дюймовая муфта соединения для шланга 8	2
<b>8</b>	5340	Манометр 0-4 бар	2				
<b>9</b>	5787	Регулятор в комплекте с фитинги	3	<b>42</b>	510020	Дюймовая муфта соединения для шланга 8	1
<b>12</b>	5789	Регулятор воздуха 0-4 бар	3	<b>43</b>	5935	Переключатель «трибоэлектрическое окрашивание/коронирование» (tribo-corona)	1
<b>13</b>	22015	1/4-дюймовая муфта соединения с подвижным коленом для шланга диаметром 8	6				
<b>14</b>	22014	1/4-дюймовая муфта соединения с подвижным коленом для шланга диаметром 4	3				
<b>17</b>	5566	Зажим заземления	1				
<b>18</b>	5158	Плавкий предохранитель 3,15 А	1				
<b>19</b>	5934	Зажим электрокабеля	1				
<b>20</b>	9148	Плавкий предохранитель 2 А	1				
<b>21</b>	5936	Соединитель кабеля пистолета	1				
<b>22</b>	9149	Плавкий предохранитель 1А	1				
<b>23</b>	5937	Соединитель кабеля автоматического управления	1				
<b>24</b>	4018	Глушитель	1				
<b>25</b>	5349	Муфта соединения для шланг 6	1				



# 0 РУЧНОЙ ПИСТОЛЕТ CH 200 ИДЕНТ.№ 9700

**ВНИМАНИЕ:** при заказе любой запасной части всегда указывать идентификационный код и количество.

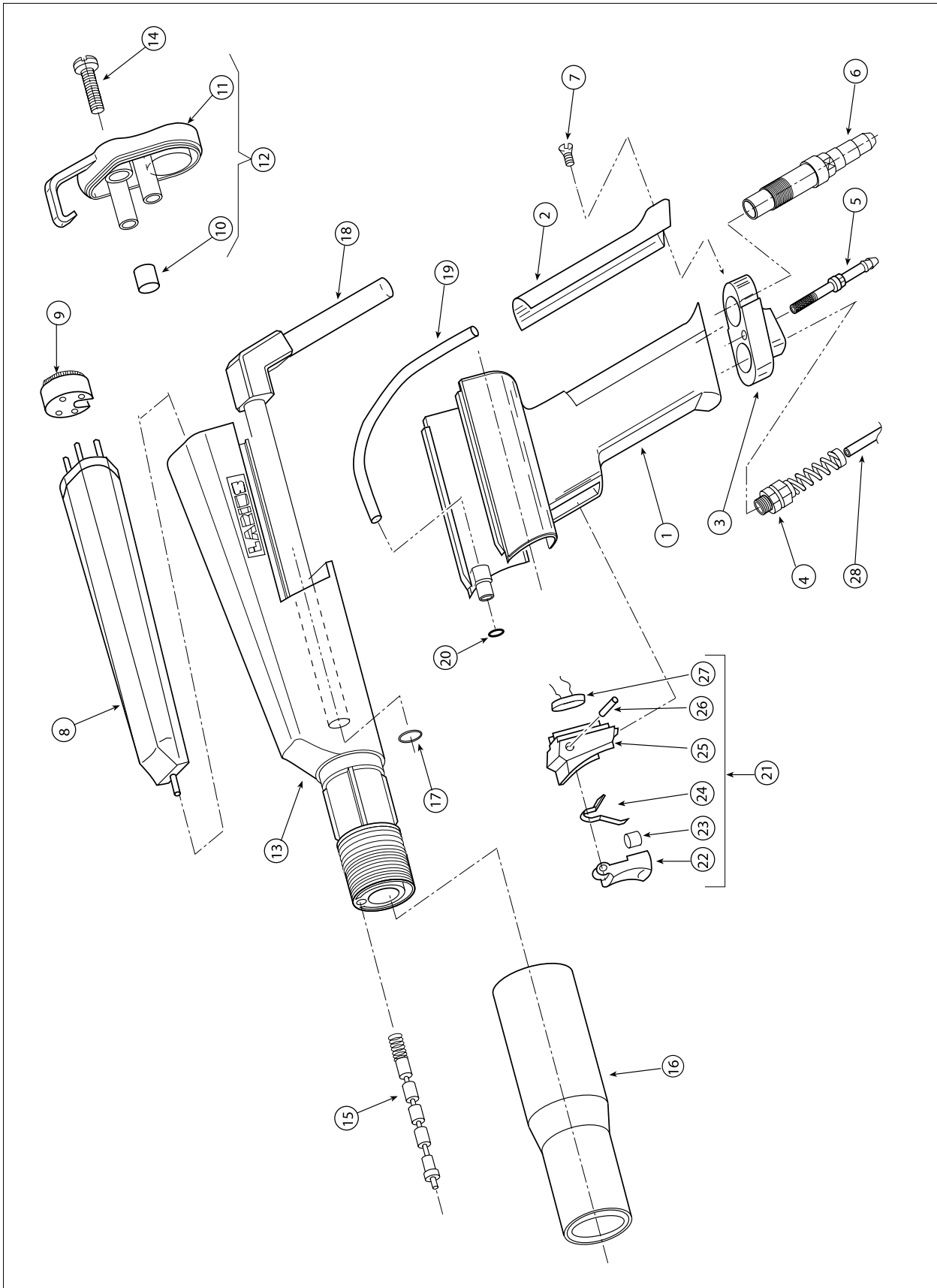



Поз	Код	Наименование	Q.tà	Поз	Код	Наименование	Q.tà
	<b>9700</b>	<b>Ручной пистолет CH 200</b>	1	<b>14</b>	9803	Винт	1
<b>1*</b>	9752	Рукоятка	1	<b>15</b>	9770	Набор спиралей	1
<b>2*</b>	9756	Заземляющее устройство	1	<b>16</b>	9779	Кольцо	1
<b>3*</b>	9755	Выходной блок	1	<b>17</b>	95326	Уплотнительное кольцо	1
<b>4*</b>	9849	Кабельный ввод	1	<b>18</b>	9772	Патрубок подачи порошка	1
<b>5</b>	9762	Муфта фиксации патрубка подачи воздуха	1	<b>19*</b>	9761	Всасывающий патрубок	1
<b>6</b>	9760	Муфта фиксации патрубка подачи порошка	1	<b>20</b>	4077	Уплотнительное кольцо	1
<b>7*</b>	9819	Винт	1	<b>21*</b>	9763	Спусковой механизм в комплекте	1
<b>8</b>	9820	Усилитель	1	<b>22</b>	9765	Спусковой механизм	1
<b>9</b>	9832	Соединитель	1	<b>23</b>	5055	Магнит	1
<b>10</b>	9754	Контрольный экран	1	<b>24</b>	9792	Пружина	1
<b>11</b>	9753	Задняя заглушка	1	<b>25</b>	9764	Основание спускового механизма	1
<b>12</b>	9703	Задняя заглушка в комплекте	1	<b>26</b>	9766	Штифт спускового механизма	1
<b>13</b>	9751	Передняя часть корпуса в комплекте	2	<b>27</b>	9769	Индикатор	1
				<b>28*</b>	9900	Кабель	1

\* Рукоятка в комплекте код 9945





Поз	Код	Наименование	Кол-во	Поз	Код	Наименование	Кол-во
	9705	<b>Автоматический пистолет CH 200</b>	-	<b>7</b>	9832	Соединитель	1
				<b>8*</b>	9900	Кабель	1
<b>1</b>	9751	Передняя часть корпуса в комплекте	1	<b>9</b>	9802	Патрубок подачи порошка	2
				<b>10</b>	95326	Уплотнительное кольцо	1
<b>2*</b>	9801	Задняя заглушка	1	<b>11</b>	4077	Уплотнительное кольцо	1
<b>3</b>	9779	Кольцо	1	<b>12*</b>	9849	Кабельный ввод	2
<b>4</b>	9770	Набор спиралей	4	<b>13</b>	9803	Винт	1
<b>5*</b>	5546	Резьбовые детали	1	<b>14</b>	9804	Воздухозаборник	1
<b>6</b>	9820	Усилитель	1	<b>15</b>	5529	Заборник порошка	1

\* Задняя рукоятка код 9950

## Q ДЕТАЛИ АВТОМАТИЧЕСКОГО И РУЧНОГО ПИСТОЛЕТА TRIVO

**ВНИМАНИЕ:** при заказе любой запасной части всегда указывать идентификационный код и количество.

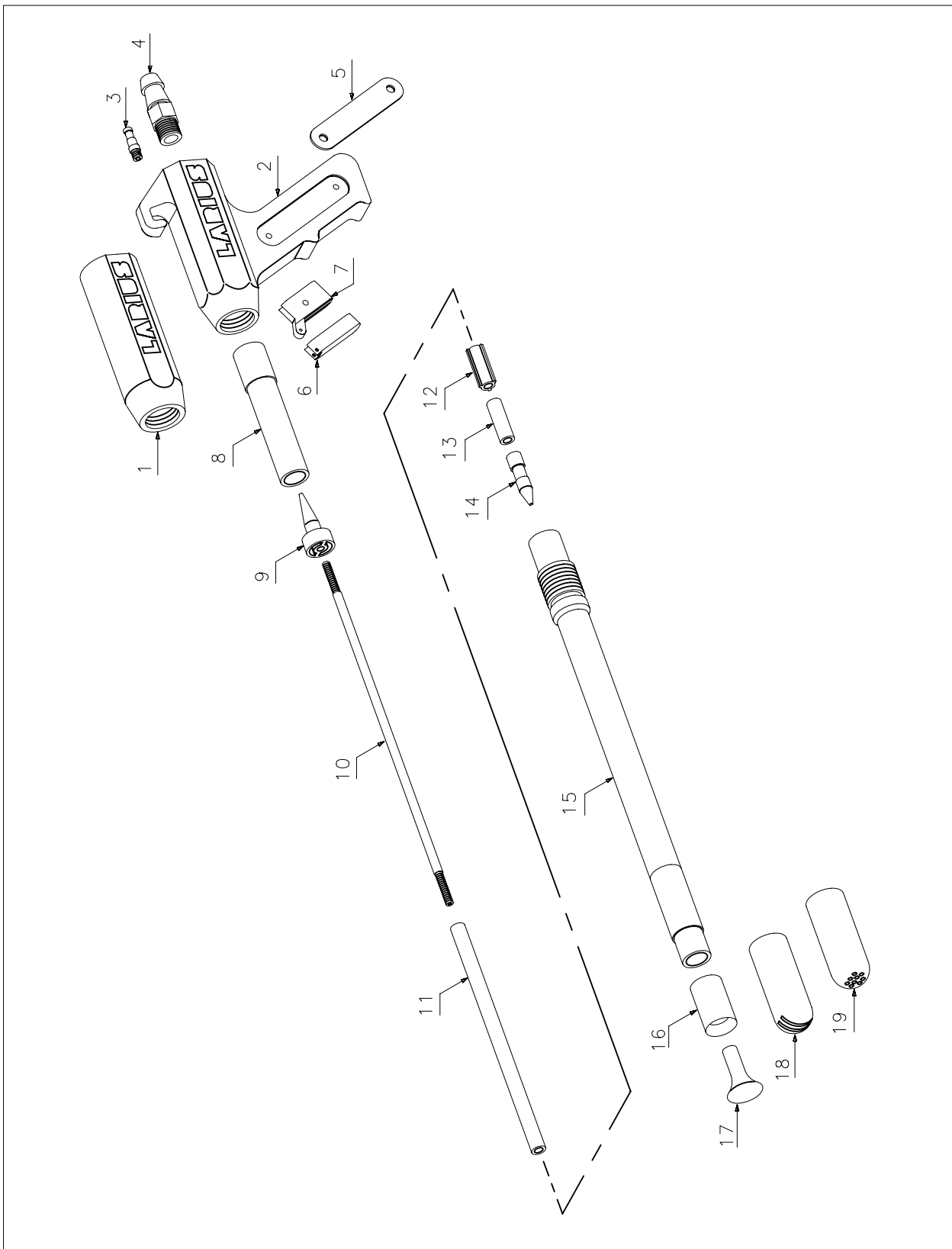



Поз	Код	Наименование	Кол-во	Поз	Код	Наименование	Кол-во
-	15200	Трибозлектрический ручной пистолет	-	9	15217	Разделительный конус	1
-	15203	Трибозлектрический автоматический пистолет	-	10	15262	Центральная ось 400 мм	1
				11	15237	Шланг	1
				12	15223	Прокладка	1
1	15211	Корпус автоматического пистолета	1	13	15224	Шланг	1
2	15260	Корпус ручного пистолета	1	14	15216	Муфта соединения распылителя	1
3	15226	Муфта соединения шланга подачи воздуха	1	15	15280	Шланг загрузки в комплекте	1
4	15225	Муфта соединения шланга подачи порошка	1	16	15298	Втулка для сопла веерной струи	1
5	15268	Заземляющая клемма	2	17	15297	Сопло ровной струи 22 мм	1
6	15264	Рычаг пускового крючка	1	17	15296	Сопло ровной струи 26 мм	1
7	15265	Корпус пускового крючка	1	18	15290	Сопло ровной струи под углом	1
8	15220	Диффузор	1	18	15293	Сопло ровной струи под углом 30°	*
				19	15295	Сопло с отверстиями для круглой струи	*
					15221	Сопло ровного распыления 1	*

\* Под заказ

## R ЗАПАСНЫЕ ДЕТАЛИ ДЛЯ СОПЛА КОНИЧЕСКОЙ СТРУИ ДЛЯ МОДЕЛИ CH 200

Д (мм)	Код	Наименование
90	9715	Сопло стандартное

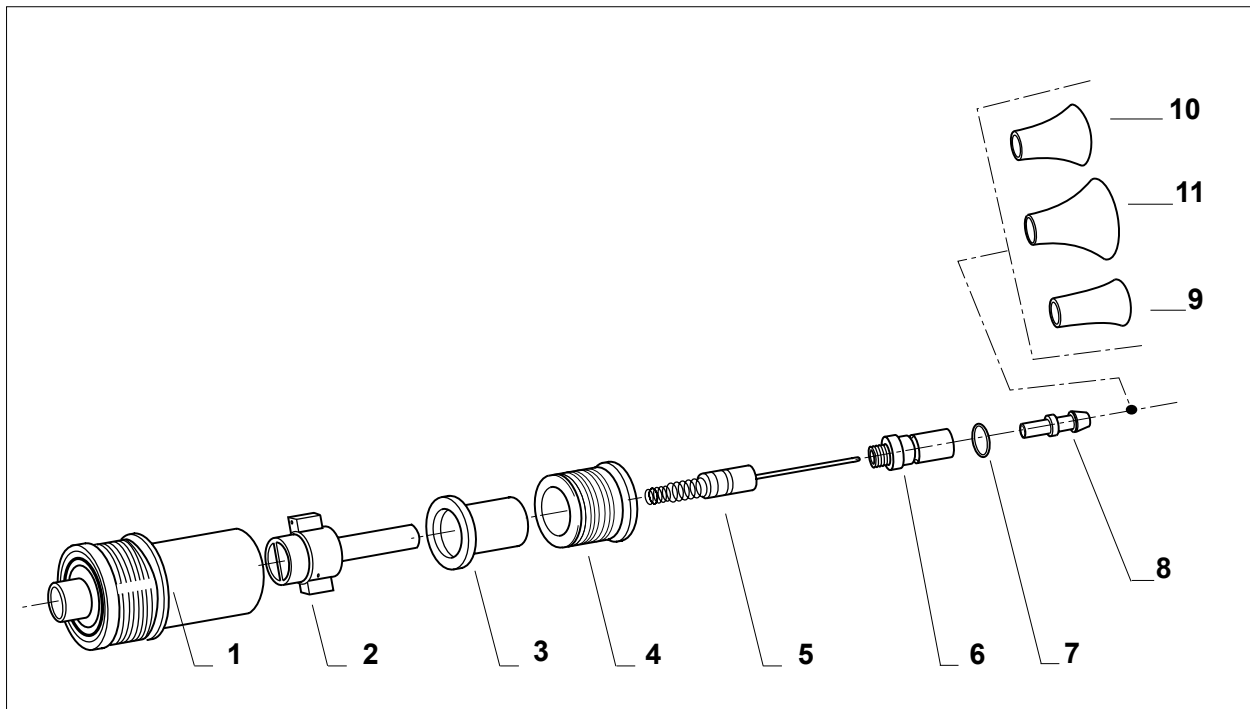
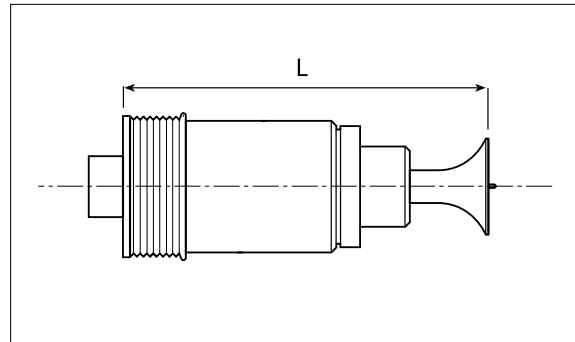

Поз	Код	Наименование	Поз	Код	Наименование
1	9865	Сопло в комплекте (стандартное)	7	9895	Уплотнительное кольцо
2	9866	Гнездо для электродов в комплекте	8	9857	Воздушный диффузор
3	9861	Втулка	9	9858	Диффузор Ш 16
4	9862	Кольцо	10	9859	Диффузор Ш 24
5	9855	Электрод в комплекте	11	9860	Диффузор Ш 32
6	9856	Наконечник диффузора			



## S ЗАПАСНЫЕ ДЕТАЛИ ДЛЯ СОПЛА КОНИЧЕСКОЙ СТРУИ ДАЛЬНОГО ДЕЙСТВИЯ ДЛЯ МОДЕЛИ CH 200

Д (мм)	Код	Наименование
160	9720	Сопло среднее
310	9725	Сопло длинное
570	9730	Сопло экстра-длинное

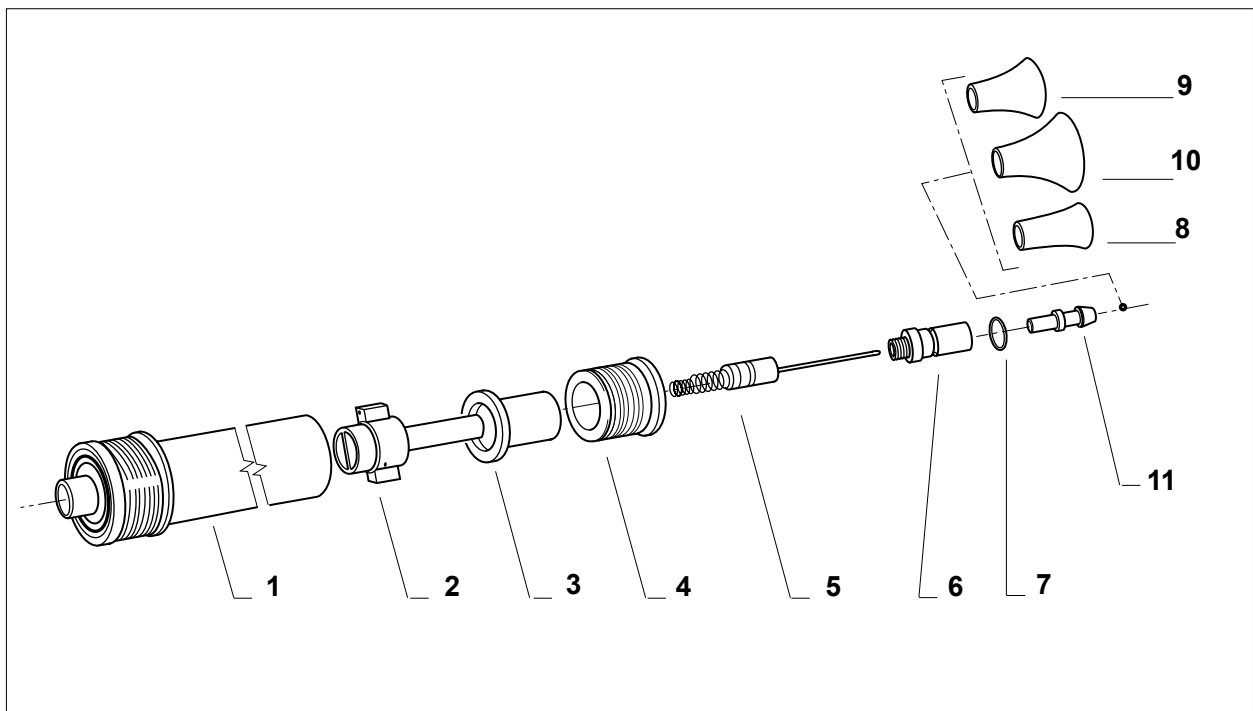
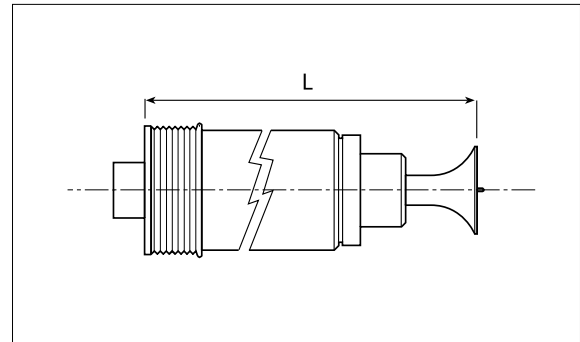

Поз	Код	Наименование	Поз	Код	Наименование
1	9885	Сопло в комплекте (среднее)	6	9856	Наконечник диффузора
1	9886	Сопло в комплекте (длинное)	7	9895	Уплотнительное кольцо
1	9887	Сопло в комплекте (экстра-длинное)	8	9858	Диффузор Ш 16
2	9866	Гнездо для электродов в комплекте	9	9859	Диффузор Ш 24
3	9861	Втулка	10	9860	Диффузор Ш 32
4	9862	Кольцо	11	9857	Воздушный диффузор
5	9855	Электрод в комплекте			

## Т ЗАПАСНЫЕ ДЕТАЛИ ДЛЯ СОПЛА ВЕЕРНОЙ СТРУИ ДЛЯ МОДЕЛИ CH 200

Д (мм)	Код	Наименование
90	9735	Сопло стандартное
160	9740	Сопло среднее
310	9745	Сопло длинное
570	9750	Сопло экстра-длинное

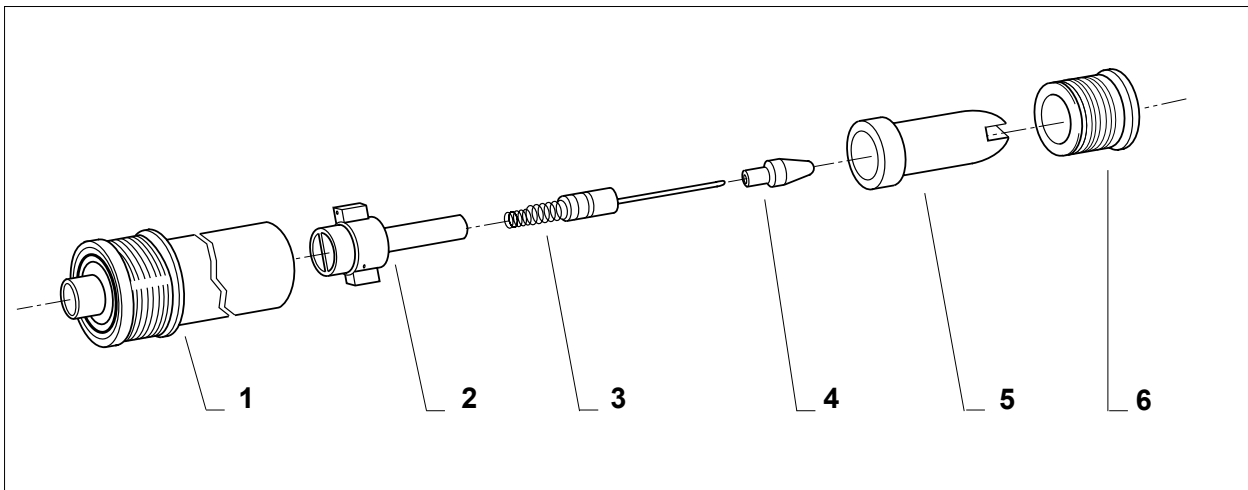
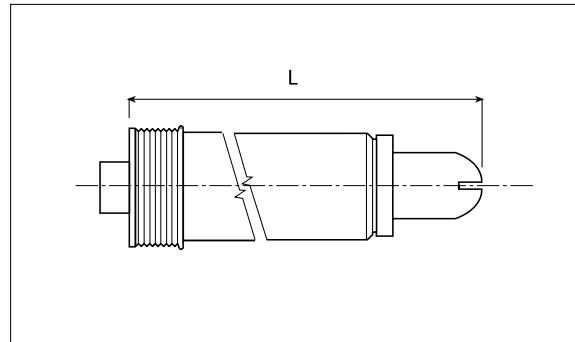

Поз	Код	Наименование	Поз	Код	Наименование
1	9855	Сопло стандартное	3	9890	Электрод в комплекте
1	9885	Сопло в комплекте (среднее)	4	9891	Наконечник
1	9886	Сопло в комплекте (длинное)	5	9892	Сопло веерной струи
1	9887	Сопло в комплекте (экстра-длинное)	6	9862	Кольцо
2	9866	Гнездо для электродов в комплекте			



## U ЗАПАСНЫЕ ДЕТАЛИ ДЛЯ СОПЛА ВЫСОКОЙ ПРОНИКАЮЩЕЙ СПОСОБНОСТИ ДЛЯ МОДЕЛИ CH 200

Д (мм)	Код	Наименование
150	9815	Сопло среднее
300	9816	Сопло длинное
560	9817	Сопло экстра-длинное

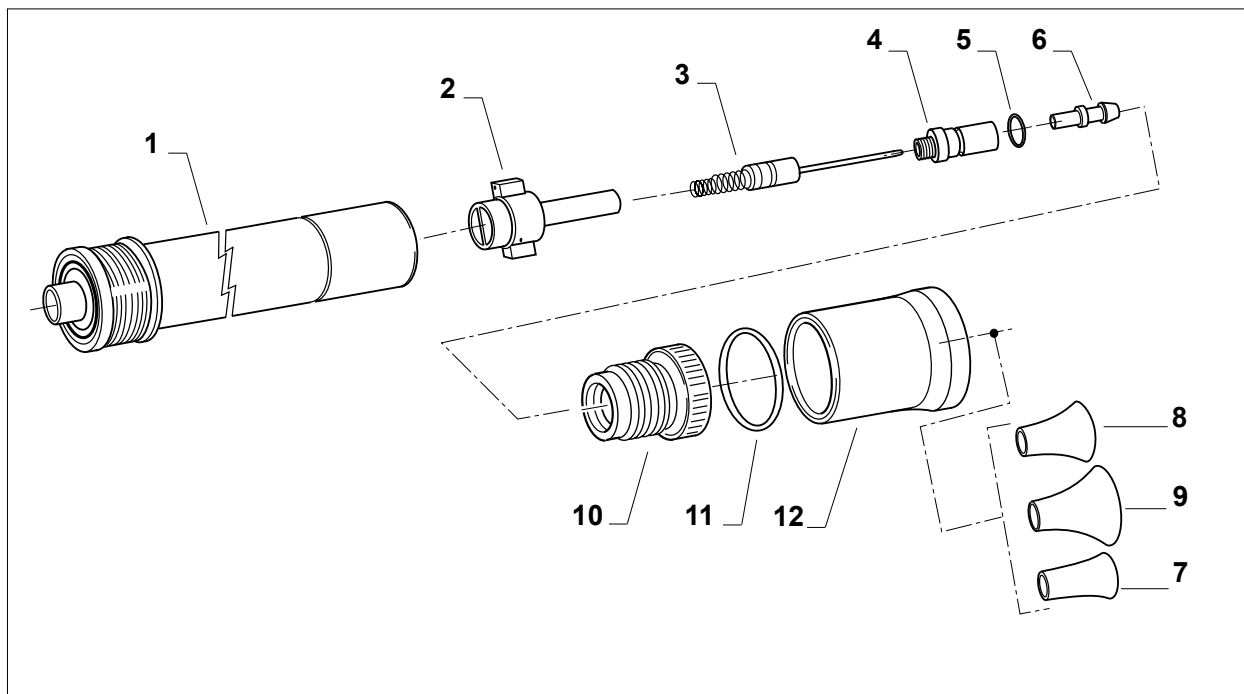
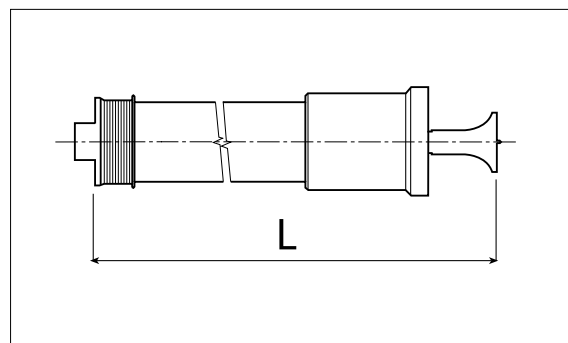

Поз	Код	Наименование	Поз	Код	Наименование
1	9920	Сопло в комплекте (среднее)	6	9857	Воздушный диффузор
1	9921	Сопло в комплекте (длинное)	7	9858	Диффузор Ш 16
1	9922	Сопло в комплекте (экстра-длинное)	8	9859	Диффузор Ш 24
2	9923	Гнездо для электродов в комплекте	9	9860	Диффузор Ш 32
3	9855	Центральный электрод в комплекте	10	9925	Держатель соединителей
4	9856	Держатель диффузора	11	11105	Уплотнительное кольцо
5	9895	Уплотнительное кольцо	12	5832	Наконечник регулирования струи



## V ЗАПАСНЫЕ ДЕТАЛИ ДЛЯ МУЛЬТИДИФфуЗИОННОГО СОПЛА ДЛЯ МОДЕЛИ CH 200

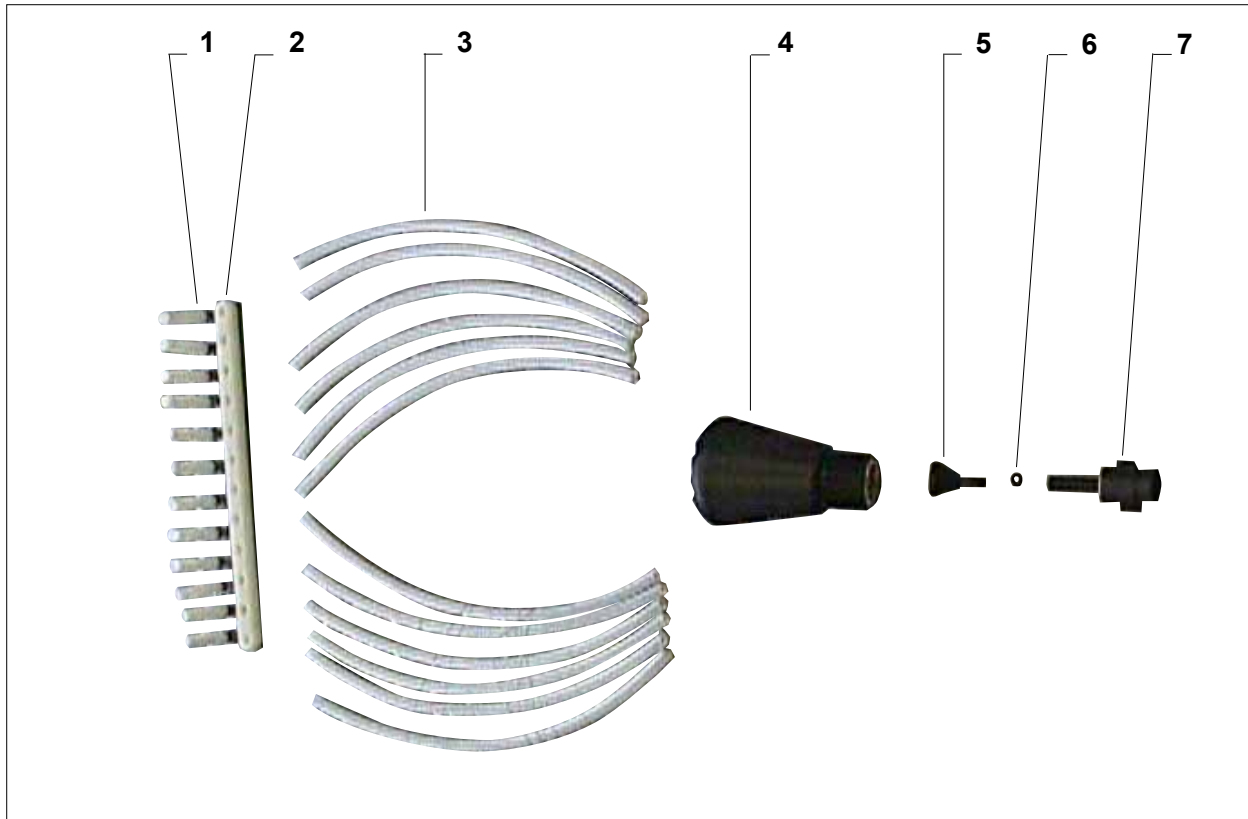

Поз	Код	Наименование	Поз	Код	Наименование
	9930	Мультидиффузионное сопло в комплекте	2	9934	Держатель трубок
1	9936	Диффузоры стандартные, 12 шт.	3	9935	Комплект трубок (указать количество деталей)
1	9937	Диффузоры с одним центральным отверстием (на заказ)	4	9955	Сопло в комплекте
1	9938	Диффузоры с двумя отверстиями под углом 30° (на заказ)	5	9933	Конический диффузор
1	9939	Диффузоры с двумя отверстиями под углом 60° (на заказ)	6	9940	Уплотнительное кольцо
			7	9956	Соединение сопла в комплекте



## Z ЗАПАСНЫЕ ДЕТАЛИ ДЛЯ ПОМПЫ РАСПЫЛЕНИЯ ПОРОШКА ИДЕНТ.№ 5505

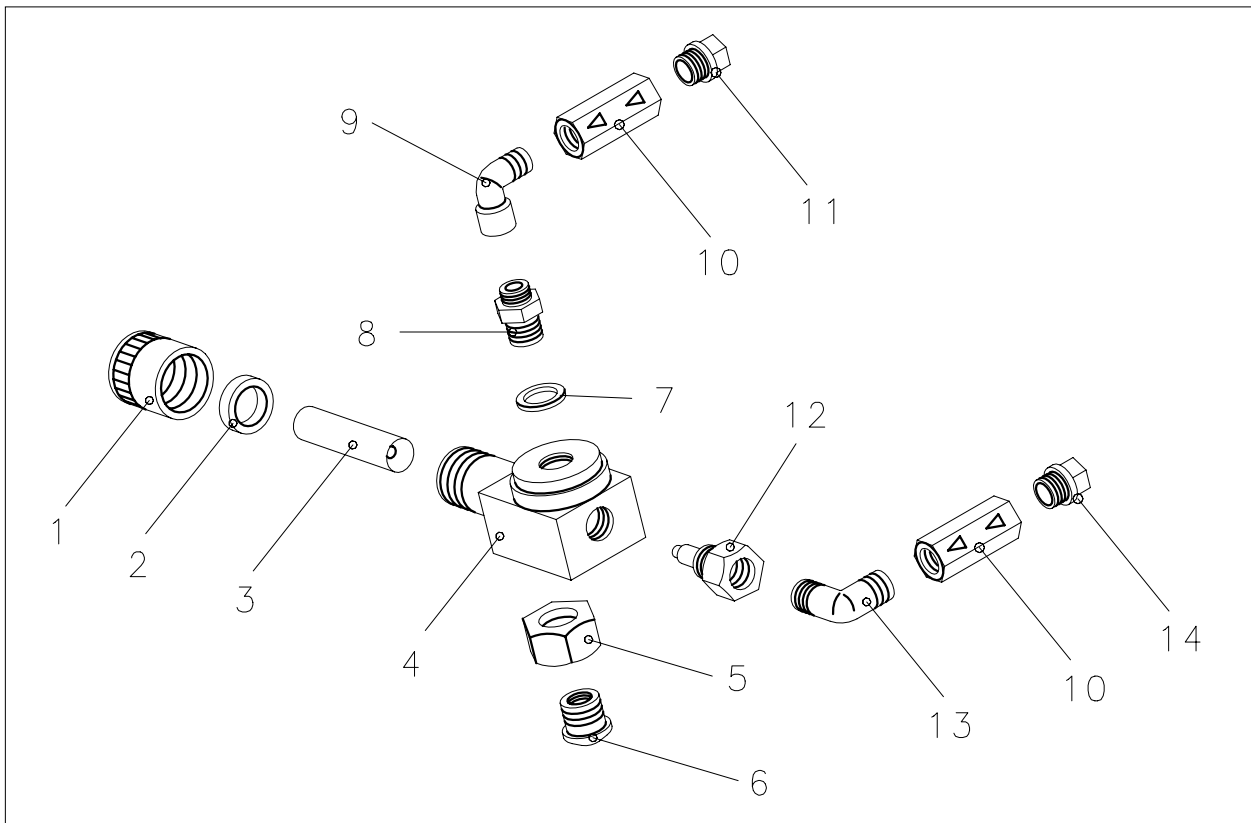

Поз	Код	Наименование	Поз	Код	Наименование
1	5297	Кольцо	8	5294	Муфта
2	5298	Кольцевая шайба	9	5255	Раструб 1/4" M-F
3	9977	Шланг Вентури (Delrin)	10	9902	Проходной клапан
	9977	Шланг Вентури (твердый сплав)	11	5313	Муфта соединения для шланг 6
4	9976	Корпус	12	5288	Муфта
5	5291	Кольцо	13	3365	Раструб 1/4"
6	5290	Центр	14	5312	Муфта соединения для шланг 8
7	32010	Шайба			



## У ПРИНАДЛЕЖНОСТИ

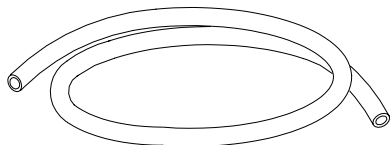

**Код 5243:**  
ПАТРУБОК ПОДАЧИ ПОРОШКА (ЗА МЕТР)

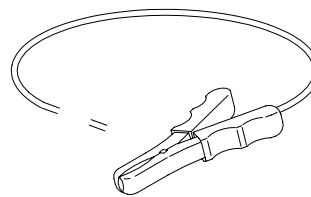

**Код 5010:**  
КАБЕЛЬ ЗАЗЕМЛЕНИЯ



**Код 5518:**  
ЩЕТКА ДЛЯ ОЧИСТКИ ПИСТОЛЕТА  
CH 200

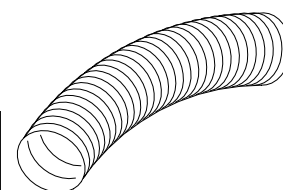

**Код 5573:**  
ВЫТЯЖНАЯ ТРУБА (ЗА МЕТР)

# LARIUS

PAINT SPRAYING EQUIPMENT

*L'innovazione.  
Quella vera.*

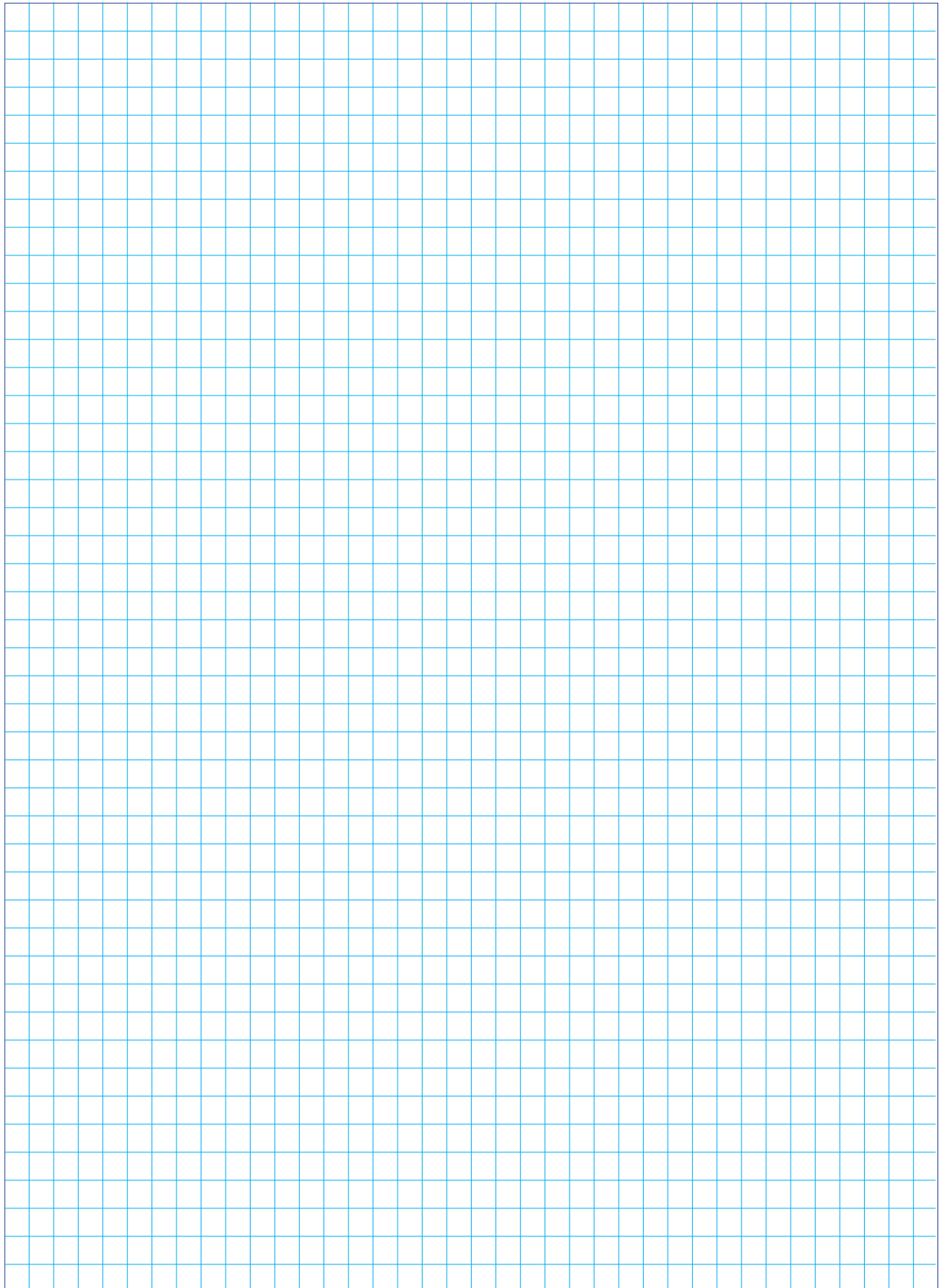



**LARIUS srl**  
Via Antonio Stoppani 21 - 23801 Calolziocorte (LC) ITALY  
TEL. +39 0341 621152 - Fax +39 0341 621243 - [larius@larius.com](mailto:larius@larius.com)

[www.larius.eu](http://www.larius.eu)

